

Kapitel A. Verktyg för infästning

Kapitel B. Skärande verktyg

## Kapitel C. Borrande & sågande verktyg

Kapitel D. Handverktyg

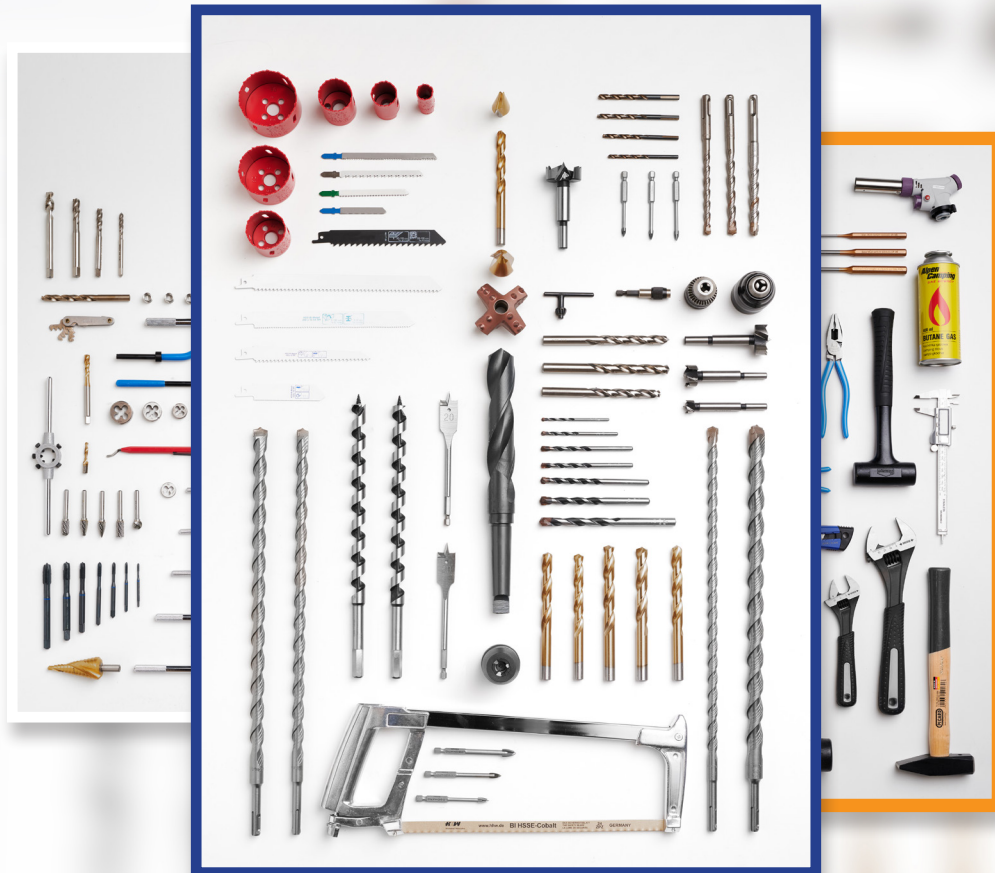

---

---

---

---

---

---

---

---

---

---

---

---

---

---

---

---

---

---

---

---

---

---

---

---

---

---

---

---

---

---

KAP C 20 10 13

www.lobomatic.com  
Copyright Lobomatic AB 2023. All rights reserved

# Borrande & sågande verktyg

## Kapitel C

Avsnitt:



<b>METALLBORR</b> .....	C-5
SPIRALBORR DIN 338 VALSAD .....	C-6
SPIRALBORR DIN 338 KRYSSLIPAD .....	C-8
SPIRALBORR DIN 338 TiN .....	C-12
SPIRALBORR DIN 338 TiN TIP .....	C-14
SPIRALBORR DIN 338 COBALT .....	C-16
SPIRALBORR RAPID .....	C-18
SPIRALBORR STEGSLIPAD .....	C-19
SPIRALBORR DIN 338 SPECIAL .....	C-20
SPIRALBORR VÅNSTER .....	C-21
SPIRALBORR KORTA .....	C-22
SPIRALBORR DUBBLA .....	C-24
SVETSPUNKTBORR .....	C-25
SPIRALBORR LÅNGA .....	C-26
SPIRALBORR EXTRA LÅNGA .....	C-27
SPIRALBORR HÅRDMETALL .....	C-28
SPIRALBORR REDUCERAT FÄSTE .....	C-30
SPIRALBORR MORSEKONA .....	C-31
SKRUVUTDRAGARE .....	C-32
SOLID HÅRDMETALL .....	C-33



<b>TRÄBORR</b> .....	C-35
SPIRALBORR TRÄ .....	C-36
FLATBORR .....	C-38
SPIRALBORR LEWIS .....	C-39
FORMSTAGSBORR .....	C-40
KVISTBORR / PLUGGBORR .....	C-41



<b>SLAGBORR</b> .....	C-43
SLAGBORR .....	C-44
GRANITBORR .....	C-46
UNIVERSALBORR .....	C-47
KLINKERBORR .....	C-48
GLASBORR .....	C-49
DIAMANTBORR .....	C-50



<b>HAMMARBORR</b> .....	C-53
HAMMARBORR SDS+ .....	C-54
BORRSET SDS+ .....	C-56
HAMMARBORR SDS-MAX .....	C-58
FRÅSBORR SDS-MAX .....	C-59
MEJSLAR SDS+ .....	C-60
MEJSLAR SDS-MAX .....	C-61
BORRSYSTEM RATIO .....	C-62
BORRRKRONOR .....	C-63
BORRSYSTEM M16 .....	C-64
ADAPTRAR SDS+ .....	C-65



<b>SÄGAR</b> .....	C-67
BÅGFILAR .....	C-68
HANDSÄGAR .....	C-69



<b>HÅLSÄGAR</b> .....	C-71
HÅLSÄGAR HSS .....	C-72
HÅLSÄGAR HSS-E .....	C-73
HÅLSÄGAR UNIVERSAL .....	C-74
HÅLSÄGAR TRÄ .....	C-75
HÅLSÄGAR HM-BELAGDA .....	C-76
HÅLSÄGAR DIAMANT .....	C-77
HÅLSÄGSHÅLLARE .....	C-78
HÅLSÄGAR TILLBEHÖR .....	C-79
HÅLSÄGAR SOLIDA HM .....	C-80



<b>SÄGBLAD</b> .....	C-81
STICKSÄGBLAD TRÄ .....	C-82
STICKSÄGBLAD METALL .....	C-87
STICKSÄGBLAD HÅRDMETALL .....	C-89
STICKSÄGBLAD DIVERSE .....	C-90
TIGERSÄGBLAD TRÄ .....	C-92
TIGERSÄGBLAD TRÄ / METALL .....	C-94
TIGERSÄGBLAD METALL .....	C-96
TIGERSÄGBLAD DIVERSE .....	C-98
TIGERSÄGBLAD FLEX / REMS .....	C-99
MULTIBLAD .....	C-100



<b>CHUCKAR</b> .....	C-103
SNABBCHUCKAR .....	C-104
NYCKELCHUCKAR .....	C-106
MORSEKONOR .....	C-107
CHUCKTILLBEHÖR .....	C-108

KAP C 20 10 13

### Varumärken:

SDS plus / SDS max

Robert Bosch GmbH

Starlock

C. & E. Fein GmbH  
Robert Bosch GmbH

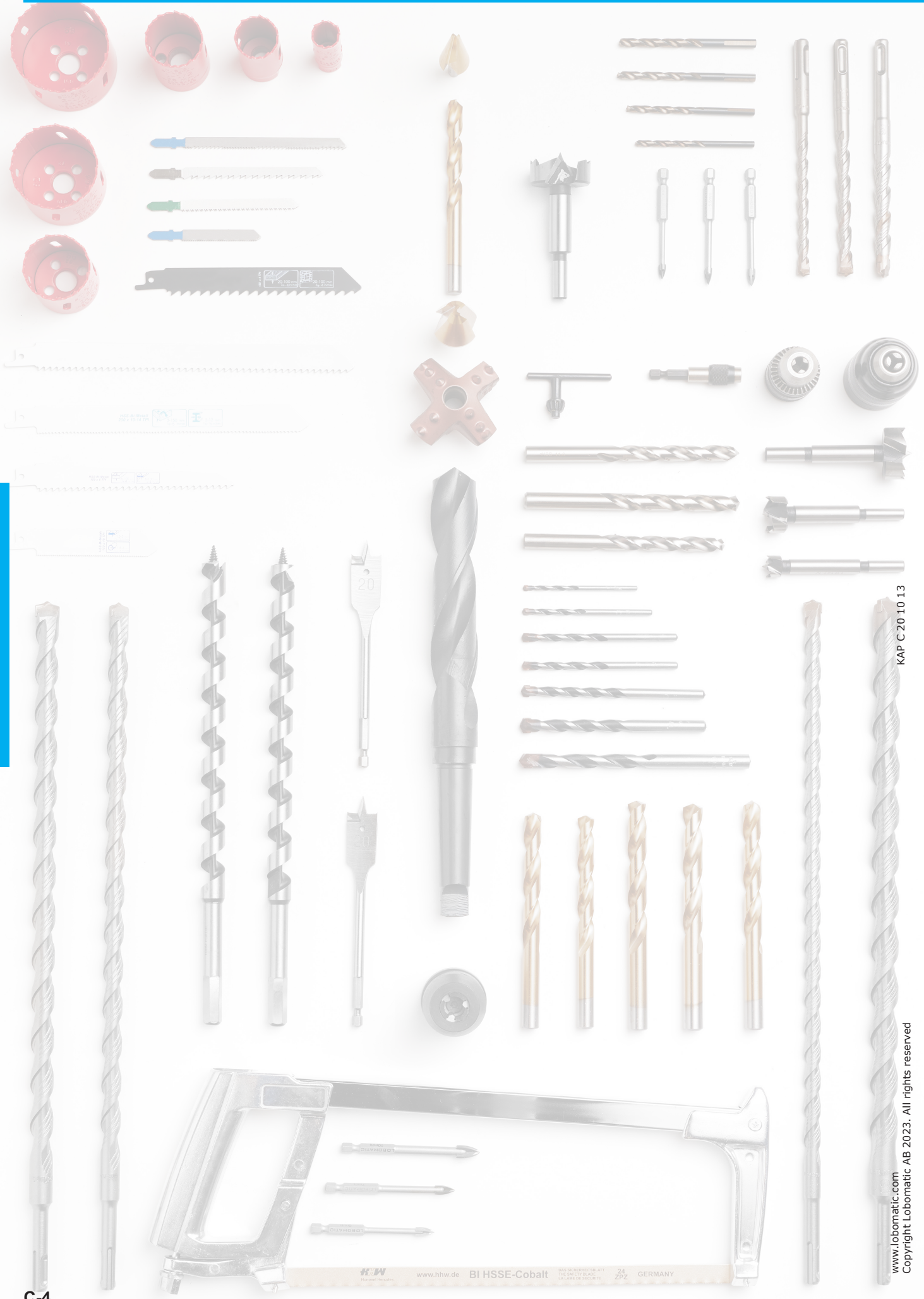

H+W  
www.hhw.de BI HSSE-Cobalt 24 ZPZ GERMANY



## Metallborr Valsad DIN 338, HSS Valsad



- Valsad och ånganlöp spiralborr av snabbstål med enkelslipad spets samt 118 graders spetsvinkel.
- För legerat och olegerat stål, gjutgods, gjutjärn och segjärn.

## Metallborr DIN 338 Bulk

0,2 till 7,9 mm förp. om 10 st.  
8,0 till 10,0 mm förp. om 5 st.

Art.nr.	Ø	L=Spiral	L=Total
54010	1,0	12	34
54015	1,5	18	40
54020	2,0	24	49
54025	2,5	30	57
54030	3,0	33	61
54032	3,2	36	65
54033	3,3	36	65
54035	3,5	39	70
54040	4,0	43	75
54042	4,2	43	75
54045	4,5	47	80
54048	4,8	52	86
54050	5,0	52	86
54055	5,5	57	93
54060	6,0	57	93
54065	6,5	63	101
54068	6,8	69	109
54070	7,0	69	109
54075	7,5	69	109
54080	8,0	75	117
54085	8,5	75	117
54090	9,0	81	125
54095	9,5	81	125
54100	10,0	87	133
54102	10,2	87	133
54105	10,5	87	133
54110	11,0	94	142
54115	11,5	94	142
54120	12,0	101	151
54125	12,5	101	151
54130	13,0	101	151
54143	14,3	114	169



## Metallborr DIN 338 SB-packade



Styckpackade borrar i plastficka med upphängare. 0,5-3,5 mm i 2-pack.

Art.nr.	Ø	L=Spiral	L=Total
54201	0,5	6	22
54202	1,0	12	34
54203	1,5	18	40
54204	2,0	24	49
54205	2,5	30	57
54206	3,0	33	61
54207	3,2	36	65
54208	3,3	36	65
54209	3,5	39	70
54210	4,0	43	75
54211	4,1	43	75
54212	4,2	43	75
54213	4,5	47	80
54214	4,8	52	86
54215	4,9	52	86
54216	5,0	52	86
54217	5,5	57	93
54218	6,0	57	93
54219	6,5	63	101
54220	6,8	69	109
54221	7,0	69	109
54222	7,5	69	109
54223	8,0	75	117
54224	8,5	75	117
54225	9,0	81	125
54226	9,5	81	125
54227	10,0	87	133
54228	10,2	87	133
54229	10,5	87	133
54230	11,0	94	142
54231	11,5	94	142
54232	12,0	101	151
54233	12,5	101	151
54234	13,0	101	151

AG 54 20 10 13

www.lobomatic.com  
Copyright Lobomatic AB 2023. All rights reserved

## Borrsatser 1-10 mm

### Plastlåda

Borrsat 19 delar. 1,0 till 10,0 mm med 0,5 mm stigning.



### 1-10 mm

	Färg på box	Art.nr.	Antal delar
1-10x0,5 mm Orange	Orange	542931	19
1-10x0,5 mm Svart	Svart	542932	19

## Borrsatser 1-13 mm

### Plastlåda

Borrsat 25 delar. 1,0 till 13,0 mm med 0,5 mm stigning.



### 1-13 mm

	Färg på box	Art.nr.	Antal delar
1-13x0,5 mm Blå	Blå	542921	25

## Borrsatser

### Plastlåda

Sortimentslådor med bottendel, handtag och spännen i slagtålig ABS-plast. Lock av Polykarbonat. OBS! Borrlådor 1-13 levereras i metallväska.



### 1-10 mm

	Art.nr.	Antal delar
1-10x0,5 mm	542911	170

### 1-13 mm

	Art.nr.	Antal delar
1-13x0,5 +3,2 & 4,2 mm	542901	230

AG 54 20 10 13

## Metallborr Krysslipad DIN 338, X-Slipad



- Krysslipad spiralborr av snabbstål med 135graders spetsvinkel.
- Den krysslipade spetsen gör så att borret centrerar sig själv och inte börjar vandra.
- För legerat och olegerat stål, gjutgods, gjutjärn och segjärn.

## Metallborr DIN 338

### Bulk

0,2 till 7,9 mm förp. om 10 st.

8,0 till 10,0 mm förp. om 5 st.

Art.nr.	Ø	L=Spiral	L=Total	Art.nr.	Ø	L=Spiral	L=Total	Art.nr.	Ø	L=Spiral	L=Total
55503	0,3	3	19	55538	3,8	43	75	55573	7,3	69	109
55504	0,4	5	20	55539	3,9	43	75	55574	7,4	69	109
55505	0,5	6	22	55540	4,0	43	75	55575	7,5	69	109
55506	0,6	7	24	55541	4,1	43	75	55576	7,6	75	117
55507	0,7	9	28	55542	4,2	43	75	55577	7,7	75	117
55508	0,8	10	30	555425	4,25	43	75	555775	7,75	75	117
55509	0,9	11	32	55543	4,3	47	80	55578	7,8	75	117
55510	1,0	12	34	55544	4,4	47	80	55579	7,9	75	117
55511	1,1	14	36	55545	4,5	47	80	55580	8,0	75	117
55512	1,2	16	38	55546	4,6	47	80	55581	8,1	75	117
555125	1,25	16	38	55547	4,7	47	80	55582	8,2	75	117
55513	1,3	16	38	555475	4,75	47	80	555825	8,25	75	117
55514	1,4	18	40	55548	4,8	52	86	55583	8,3	75	117
55515	1,5	18	40	55549	4,9	52	86	55584	8,4	75	117
55516	1,6	20	43	55550	5,0	52	86	55585	8,5	75	117
55517	1,7	20	43	55551	5,1	52	86	55586	8,6	81	125
555175	1,75	22	46	55552	5,2	52	86	55587	8,7	81	125
55518	1,8	22	46	555525	5,25	52	86	555875	8,75	81	125
55519	1,9	22	46	55553	5,3	52	86	55588	8,8	81	125
55520	2,0	24	49	55554	5,4	57	93	55589	8,9	81	125
555205	2,05	24	49	55555	5,5	57	93	55590	9,0	81	125
55521	2,1	24	49	55556	5,6	57	93	55591	9,1	81	125
55522	2,2	27	53	55557	5,7	57	93	55592	9,2	81	125
555225	2,25	27	53	555575	5,75	57	93	555925	9,25	81	125
55523	2,3	27	53	55558	5,8	57	93	55593	9,3	81	125
55524	2,4	30	57	55559	5,9	57	93	55594	9,4	81	125
55525	2,5	30	57	55560	6,0	57	93	55595	9,5	81	125
55526	2,6	30	57	55561	6,1	63	101	55596	9,6	87	133
55527	2,7	33	61	55562	6,2	63	101	55597	9,7	87	133
555275	2,75	33	61	555625	6,25	63	101	555975	9,75	87	133
55528	2,8	33	61	55563	6,3	63	101	55598	9,8	87	133
55529	2,9	33	61	55564	6,4	63	101	55599	9,9	87	133
55530	3,0	33	61	55565	6,5	63	101	55600	10,0	87	133
55531	3,1	36	65	55566	6,6	63	101	55601	10,1	87	133
55532	3,2	36	65	55567	6,7	63	101	55602	10,2	87	133
555325	3,25	36	65	555675	6,75	63	101	55603	10,3	87	133
55533	3,3	36	65	55568	6,8	69	109	55604	10,4	87	133
55534	3,4	39	70	55569	6,9	69	109	55605	10,5	87	133
55535	3,5	39	70	55570	7,0	69	109	55606	10,6	94	142
55536	3,6	39	70	55571	7,1	69	109	55607	10,7	94	142
55537	3,7	39	70	55572	7,2	69	109	55608	10,8	94	142
555375	3,75	39	70	555725	7,25	69	109	55609	10,9	94	142

AG 54 20 10 13

www.lobomatic.com  
Copyright Lobomatic AB 2023. All rights reserved





## Metallborr DIN 338 SB-packade



Styckpackade borr i plastficka med upphängare. 0,5-3,5 mm i 2-pack.

Art.nr.	Ø	L=Spiral	L=Total
55610	11,0	94	142
55611	11,1	94	142
55612	11,2	94	142
556125	11,25	94	142
55613	11,3	94	142
55614	11,4	94	142
55615	11,5	94	142
55616	11,6	94	142
55617	11,7	94	142
556175	11,75	94	142
55618	11,8	94	142
55619	11,9	94	142
55620	12,0	101	151
55621	12,1	101	151
55622	12,2	101	151
55623	12,3	101	151
55624	12,4	101	151
55625	12,5	101	151
55626	12,6	101	151
55627	12,7	101	151
556275	12,75	101	151
55628	12,8	101	151
55629	12,9	101	151
55630	13,0	101	151
55635	13,5	108	160
55640	14,0	108	160
55645	14,5	114	169
55650	15,0	114	169
55655	15,5	120	178
55660	16,0	120	178

Art.nr.	Ø	L=Spiral	L=Total
54301	0,5	6	22
54302	1,0	12	34
54303	1,5	18	40
54304	2,0	24	49
54305	2,5	30	57
54306	3,0	33	61
54307	3,2	36	65
54308	3,3	36	65
54309	3,5	39	70
54310	4,0	43	75
54311	4,1	43	75
54312	4,2	43	75
54313	4,5	47	80
54314	4,8	52	86
54315	4,9	52	86
54316	5,0	52	86
54317	5,5	57	93
54318	6,0	57	93
54319	6,5	63	101
54320	6,8	69	109
54321	7,0	69	109
54322	7,5	69	109
54323	8,0	75	117
54324	8,5	75	117
54325	9,0	81	125
54326	9,5	81	125
54327	10,0	87	133
54328	10,2	87	133
54329	10,5	87	133
54330	11,0	94	142
54331	11,5	94	142
54332	12,0	101	151
54333	12,5	101	151
54334	13,0	101	151

AG 54 20 10 13

## Borrsatser 1-10 mm

### Plastlåda

Borrset 19 delar. 1,0 till 10,0 mm med 0,5 mm stigning.



## Borrsatser

### Plastlåda

Sortimentslådor med bottendel, handtag och spännen i slagtålig ABS-plast. Lock av Polykarbonat.  
OBS! Borrlådor 1-13 levereras i metallväska.



### 1-10 mm

	Färg på box	Art.nr.	Antal delar
1-10x0,5 mm Blå	Blå	557831	19
1-10x0,5 mm Orange	Orange	557832	19

## Borrsats 1-10,5

### Inklusive gäng dim.

Borrset 24 delar. 1 till 10,5 mm med 0,5 mm stigning.  
Inklusive gängdimensioner; 3,3 - 4,2 - 6,8 - 10,2 mm.



### 1-10 mm

	Art.nr.	Antal delar
1-10x0,5 mm	557811	170

### 1-13 mm

	Art.nr.	Antal delar
1-13x0,5 +3,2 & 4,2 mm	557801	230

### 1-10,5 mm

	Art.nr.	Antal delar
1-10,5 med 0,5 mm stigning. Inkl gängdimensioner; 3,3 - 4,2 - 6,8 - 10,2 mm.	557836	24

## Borrsatser 1-13 mm

### Plastlåda

Borrset 25 delar. 1,0 till 13,0 mm med 0,5 mm stigning.



## Borrsatser

### Plastställ

Ställ med borrar från 1-13 mm med 0,5 mm stigning plus gängstorlekar. Fästen för att kunna hänga stället på väggen ingår.

3 st vardera av borrar 1,0 till 4,0 mm.

2 st vardera av borrar 4,2- till 8,0 mm.

1 st vardera av borrar 8,5 till 13 mm.



### 1-13 mm

	Färg på box	Art.nr.	Antal delar
1-13x0,5 mm Blå	Blå	557821	25

### 1-13 mm

	Art.nr.	Antal delar
Borrställ 1-13 mm	557826	55

## Borrsats 1 till 5,9 mm

Borrset 50 delar. 1,0 till 5,9 mm med 0,1 mm stigning.



1-5,9 mm	Art.nr.	Antal delar
1-5,9x0,1 mm	557842	50

## Borrsats Micro

Borrset 20 delar. 0,3 till 1,6 mm med 0,1 mm stigning.mm.



0,3-1,6 mm	Art.nr.	Antal delar
0,3-1,6x0,1 mm	557838	20

## Borrsats 6 till 10 mm

Borrset 41 delar. 6,0 till 10,0 mm med 0,1 mm stigning.

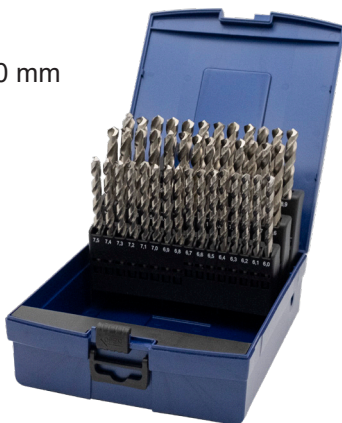

6-10 mm	Art.nr.	Antal delar
6-10*0,1 ABS	557844	41

## Borrsats 1 till 10 mm

Borrställ 91 delar. 1,0 till 10,0 mm med 0,1 mm stigning.

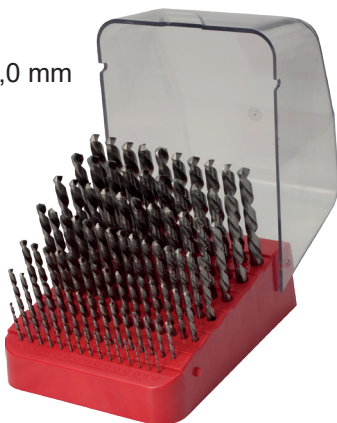

1-10 mm	Art.nr.	Antal delar
1-10*0,1 ställ	557840	91

AG 54 20 10 13

## Metallborr TiN DIN 338, HSS TiN



- Slipad spiralborr med krysslipad spets & 135 graders spetsvinkel.
- TiN beläggningen bildar en effektiv värmesjärr som leder värmen ut i spånorna istället för in i borret. För legerat och olegerat stål, gjutgods, gjutjärn och segjärn.

## Metallborr DIN 338 Bulk

0,2 till 7,9 mm förp. om 10 st.  
8,0 till 10,0 mm förp. om 5 st.

Art.nr.	Ø	L=Spiral	L=Total
55805	0,5	6	22
55810	1,0	12	34
55815	1,5	18	40
55820	2,0	24	49
55825	2,5	30	57
55827	2,7	33	61
55830	3,0	33	61
55831	3,1	36	65
55832	3,2	36	65
55833	3,3	36	65
55835	3,5	39	70
55837	3,7	39	70
55840	4,0	43	75
55841	4,1	43	75
55842	4,2	43	75
55845	4,5	47	80
55848	4,8	52	86
55849	4,9	52	86
55850	5,0	52	86
55851	5,1	52	86
55852	5,2	52	86
55855	5,5	57	93
55860	6,0	57	93
55865	6,5	63	101
55868	6,8	69	109
55870	7,0	69	109
55871	7,1	69	109
55875	7,5	69	109
55878	7,8	75	117
55880	8,0	75	117
55885	8,5	75	117
55890	9,0	81	125
55895	9,5	81	125
55900	10,0	87	133
55902	10,2	87	133
55905	10,5	87	133
55910	11,0	94	142
55915	11,5	94	142
55920	12,0	101	151
55925	12,5	101	151
55930	13,0	101	151



## Metallborr DIN 338 SB-packade



Styckpackade borr i plastficka med  
upphängare. 0,5-3,5 mm i 2-pack.

Art.nr.	Ø	L=Spiral	L=Total
595210	1,0	12	34
595215	1,5	18	40
595220	2,0	24	49
595225	2,5	30	57
595230	3,0	33	61
595232	3,2	36	65
595233	3,3	36	65
595235	3,5	39	70
595240	4,0	43	75
595241	4,1	43	75
595242	4,2	43	75
595245	4,5	47	80
595248	4,8	52	86
595249	4,9	52	86
595250	5,0	52	86
595255	5,5	57	93
595260	6,0	57	93
595265	6,5	63	101
595268	6,8	69	109
595270	7,0	69	109
595275	7,5	69	109
595280	8,0	75	117
595285	8,5	75	117
595290	9,0	81	125
595295	9,5	81	125
595300	10,0	87	133
595302	10,2	87	133
595305	10,5	87	133
595310	11,0	94	142
595315	11,5	94	142
595320	12,0	101	151
595325	12,5	101	151
595330	13,0	101	151

AG 54 20 10 13

www.lobomatic.com  
Copyright Lobomatic AB 2023. All rights reserved

**Borrsatser 1-10 mm**
**Plastlåda**

Borrsat 19 delar. 1,0 till 10,0 mm med 0,5 mm stigning.



1-10 mm	Färg på box	Art.nr.	Antal delar
1-10x0,5 mm Blå	Blå	559331	19

**Borrsatser 1-13 mm**
**Plastlåda**

Borrsat 25 delar. 1,0 till 13,0 mm med 0,5 mm stigning.



1-13 mm	Färg på box	Art.nr.	Antal delar
1-13x0,5 mm Blå	Blå	559321	25

**Borrsatser**
**Plastlåda**

Sortimentslådor med bottendel, handtag och spännen i slagtålig ABS-plast. Lock av Polykarbonat.  
**OBS! Borrlådor 1-13 levereras i metallväska.**

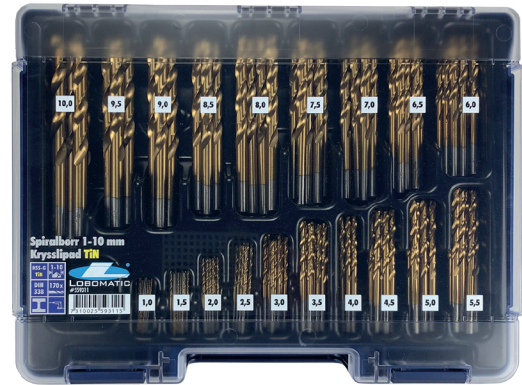

1-10 mm	Art.nr.	Antal delar
1-10x0,5 mm	559311	170

1-13 mm	Art.nr.	Antal delar
1-13x0,5 +3,2 & 4,2 mm	559301	230

AG 54.20.10.13

## Metallborr TiN TIP DIN 338, HSS TiN



- Slipad spiralborr med krysslipad spets & 118 graders spetsvinkel.
- TiN beläggningen bildar en effektiv värmesjärr som leder värmen ut i spånorna istället för in i borret. För legerat och olegerat stål, gjutgods, gjutjärn och segjärn.

## Metallborr DIN 338

### Bulk

0,2 till 7,9 mm förp. om 10 st.

8,0 till 10,0 mm förp. om 5 st.

Art.nr.	Ø	L=Spiral	L=Total	Art.nr.	Ø	L=Spiral	L=Total	Art.nr.	Ø	L=Spiral	L=Total
554010	1,0	12	34	554053	5,3	52	86	554096	9,6	87	133
554011	1,1	14	36	554054	5,4	57	93	554097	9,7	87	133
554012	1,2	16	38	554055	5,5	57	93	554098	9,8	87	133
554013	1,3	16	38	554056	5,6	57	93	554099	9,9	87	133
554014	1,4	18	40	554057	5,7	57	93	554100	10,0	87	133
554015	1,5	18	40	554058	5,8	57	93	554101	10,1	87	133
554016	1,6	20	43	554059	5,9	57	93	554102	10,2	87	133
554017	1,7	20	43	554060	6,0	57	93	554103	10,3	87	133
554018	1,8	22	46	554061	6,1	63	101	554104	10,4	87	133
554019	1,9	22	46	554062	6,2	63	101	554105	10,5	87	133
554020	2,0	24	49	554063	6,3	63	101	554106	10,6	94	142
554021	2,1	24	49	554064	6,4	63	101	554107	10,7	94	142
554022	2,2	27	53	554065	6,5	63	101	554108	10,8	94	142
554023	2,3	27	53	554066	6,6	63	101	554109	10,9	94	142
554024	2,4	30	57	554067	6,7	63	101	554110	11,0	94	142
554025	2,5	30	57	554068	6,8	69	109	554111	11,1	94	142
554026	2,6	30	57	554069	6,9	69	109	554112	11,2	94	142
554027	2,7	33	61	554070	7,0	69	109	554113	11,3	94	142
554028	2,8	33	61	554071	7,1	69	109	554114	11,4	94	142
554029	2,9	33	61	554072	7,2	69	109	554115	11,5	94	142
554030	3,0	33	61	554073	7,3	69	109	554116	11,6	94	142
554031	3,1	36	65	554074	7,4	69	109	554117	11,7	94	142
554032	3,2	36	65	554075	7,5	69	109	554118	11,8	94	142
554033	3,3	36	65	554076	7,6	75	117	554119	11,9	94	142
554034	3,4	39	70	554077	7,7	75	117	554120	12,0	101	151
554035	3,5	39	70	554078	7,8	75	117	554121	12,1	101	151
554036	3,6	39	70	554079	7,9	75	117	554122	12,2	101	151
554037	3,7	39	70	554080	8,0	75	117	554123	12,3	101	151
554038	3,8	43	75	554081	8,1	75	117	554124	12,4	101	151
554039	3,9	43	75	554082	8,2	75	117	554125	12,5	101	151
554040	4,0	43	75	554083	8,3	75	117	554126	12,6	101	151
554041	4,1	43	75	554084	8,4	75	117	554127	12,7	101	151
554042	4,2	43	75	554085	8,5	75	117	554128	12,8	101	151
554043	4,3	47	80	554086	8,6	81	125	554129	12,9	101	151
554044	4,4	47	80	554087	8,7	81	125	554130	13,0	101	151
554045	4,5	47	80	554088	8,8	81	125	554135	13,5	108	160
554046	4,6	47	80	554089	8,9	81	125	554140	14,0	108	160
554047	4,7	47	80	554090	9,0	81	125	554145	14,5	114	169
554048	4,8	52	86	554091	9,1	81	125	554150	15,0	114	169
554049	4,9	52	86	554092	9,2	81	125	554155	15,5	120	178
554050	5,0	52	86	554093	9,3	81	125	554160	16,0	120	178
554051	5,1	52	86	554094	9,4	81	125				
554052	5,2	52	86	554095	9,5	81	125				

AG 54 20 10 13

www.lobomatic.com  
Copyright Lobomatic AB 2023. All rights reserved

**Borrsatser 1-10 mm**
**Plastlåda**

Borrset 19 delar. 1,0 till 10,0 mm med 0,5 mm stigning.



1-10 mm	Färg på box	Art.nr.	Antal delar
1-10x0,5 mm Blå	Blå	554192	19

**Borrsatser 1-13 mm**
**Plastlåda**

Borrset 25 delar. 1,0 till 13,0 mm med 0,5 mm stigning.



1-13 mm	Färg på box	Art.nr.	Antal delar
1-13x0,5 mm Blå	Blå	554191	25

AG 54.20.10.13

METALLBORR

## Metallborr Cobalt DIN 338, HSS-E Cobalt



- Cobaltlegerad spiralborr med krysslipad spets och 135 graders spetsvinkel.
- Cobalt-legeringen står emot värme bättre och kräver mindre kylning än vanliga HSS borrar.
- För legerat och olegerat stål, gjutgods, gjutjärn, segjärn, värmebehandlat samt härdat stål.

## Metallborr DIN 338

### Bulk

0,2 till 7,9 mm förp. om 10 st.

8,0 till 10,0 mm förp. om 5 st.

Art.nr.	Ø	L=Spiral	L=Total	Art.nr.	Ø	L=Spiral	L=Total	Art.nr.	Ø	L=Spiral	L=Total
56005	0,5	6	22	56047	4,7	47	80	56089	8,9	81	125
56006	0,6	7	24	56048	4,8	52	86	56090	9,0	81	125
56007	0,7	9	28	56049	4,9	52	86	56091	9,1	81	125
56008	0,8	10	30	56050	5,0	52	86	56092	9,2	81	125
56009	0,9	11	32	56051	5,1	52	86	56093	9,3	81	125
56010	1,0	12	34	56052	5,2	52	86	56094	9,4	81	125
56011	1,1	14	36	56053	5,3	52	86	56095	9,5	81	125
56012	1,2	16	38	56054	5,4	57	93	56096	9,6	87	133
56013	1,3	16	38	56055	5,5	57	93	56097	9,7	87	133
56014	1,4	18	40	56056	5,6	57	93	56098	9,8	87	133
56015	1,5	18	40	56057	5,7	57	93	56099	9,9	87	133
56016	1,6	20	43	56058	5,8	57	93	56100	10,0	87	133
56017	1,7	20	43	56059	5,9	57	93	56101	10,1	87	133
56018	1,8	22	46	56060	6,0	57	93	56102	10,2	87	133
56019	1,9	22	46	56061	6,1	63	101	56103	10,3	87	133
56020	2,0	24	49	56062	6,2	63	101	56104	10,4	87	133
56021	2,1	24	49	56063	6,3	63	101	56105	10,5	87	133
56022	2,2	27	53	56064	6,4	63	101	56106	10,6	94	142
56023	2,3	27	53	56065	6,5	63	101	56107	10,7	94	142
56024	2,4	27	53	56066	6,6	63	101	56108	10,8	94	142
56025	2,5	30	57	56067	6,7	63	101	56109	10,9	94	142
56026	2,6	30	57	56068	6,8	69	109	56110	11,0	94	142
56027	2,7	33	61	56069	6,9	69	109	56111	11,1	94	142
56028	2,8	33	61	56070	7,0	69	109	56112	11,2	94	142
56029	2,9	33	61	56071	7,1	69	109	56113	11,3	94	142
56030	3,0	33	61	56072	7,2	69	109	56114	11,4	94	142
56031	3,1	36	65	56073	7,3	69	109	56115	11,5	94	142
56032	3,2	36	65	56074	7,4	69	109	56116	11,6	94	142
56033	3,3	36	65	56075	7,5	69	109	56117	11,7	94	142
56034	3,4	39	70	56076	7,6	75	117	56118	11,8	94	142
56035	3,5	39	70	56077	7,7	75	117	56119	11,9	94	142
56036	3,6	39	70	56078	7,8	75	117	56120	12,0	101	151
56037	3,7	39	70	56079	7,9	75	117	56121	12,1	101	151
56038	3,8	43	75	56080	8,0	75	117	56122	12,2	101	151
56039	3,9	43	75	56081	8,1	75	117	56123	12,3	101	151
56040	4,0	43	75	56082	8,2	75	117	56124	12,4	101	151
56041	4,1	43	75	56083	8,3	75	117	56125	12,5	101	151
56042	4,2	43	75	56084	8,4	75	117	56126	12,6	101	151
56043	4,3	47	80	56085	8,5	75	117	56127	12,7	101	151
56044	4,4	47	80	56086	8,6	81	125	56128	12,8	101	151
56045	4,5	47	80	56087	8,7	81	125	56129	12,9	101	151
56046	4,6	47	80	56088	8,8	81	125	56130	13,0	101	151

AG 54 20 10 13

www.lobomatic.com  
Copyright Lobomatic AB 2023. All rights reserved





## Metallborr DIN 338 SB-packade

Styckpackade borrar i plastficka med upphängare. 0,5-3,5 mm i 2-pack.

Art.nr.	Storlek	Spirallängd	Totallängd
54402	1,0	12	34
54403	1,5	18	40
54404	2,0	24	49
54405	2,5	30	57
54406	3,0	33	61
54407	3,2	36	65
54408	3,3	36	65
54409	3,5	39	70
54410	4,0	43	75
54411	4,1	43	75
54412	4,2	43	75
54413	4,5	47	80
54414	4,8	52	86
54415	4,9	52	86
54416	5,0	52	86
54417	5,5	57	93
54418	6,0	57	93
54419	6,5	63	101
54420	6,8	69	109
54421	7,0	69	109
54422	7,5	69	109
54423	8,0	75	117
54424	8,5	75	117
54425	9,0	81	125
54426	9,5	81	125
54427	10,0	87	133
54428	10,2	87	133
54429	10,5	87	133
54430	11,0	94	142
54431	11,5	94	142
54432	12,0	101	151
54433	12,5	101	151
54434	13,0	101	151

## Borrsatser 1-10 mm Plastlåda

Borrsatset 19 delar. 1,0 till 10,0 mm med 0,5 mm stigning.



1-10 mm	Färg på box	Art.nr.	Antal delar
1-10x0,5 mm Blå	Blå	561831	19
1-10x0,5 mm Orange	Orange	561832	19

## Borrsatser Plastlåda

Sortimentslådor med bottendel, handtag och spännen i slagtålig ABS-plast. Lock av Polykarbonat. **OBS! Borrlådor 1-13 levereras i metallväska.**



1-10 mm	Art.nr.	Antal delar
1-10x0,5 mm	561811	170

1-13 mm	Art.nr.	Antal delar
1-13x0,5 +3,2 & 4,2 mm	561801	230

## Borrsatser 1-13 mm Plastlåda

Borrsatset 25 delar. 1,0 till 13,0 mm med 0,5 mm stigning.



1-13 mm	Färg på box	Art.nr.	Antal delar
1-13x0,5 mm Blå	Blå	561821	25

## Borrsats 1 till 5,9 mm

Borrsatset 50 delar. 1,0 till 5,9 mm med 0,1 mm stigning.



1-5,9 mm	Art.nr.	Antal delar
1-5,9x0,1 mm	561842	50

AG 54 20 10 13

www.lobomatic.com  
Copyright Lobomatic AB 2023. All rights reserved

## Metallborr Rapid DIN 338, W-Spets



- Specialslipad spiralborr med självcenterande W-spets.
- 3-plans slipat skaft (från 5 mm) gör att borret inte kan snurra i chucken.
- För legerat och olegerat stål, gjutgods, gjutjärn och segjärn.



Art.nr.	Ø	L=Spiral	L=Total
559410	1,0	12	34
559415	1,5	18	40
559420	2,0	24	49
559425	2,5	30	57
559430	3,0	33	61
559435	3,5	39	70
559440	4,0	43	75
559445	4,5	47	80
559450	5,0	52	86
559455	5,5	57	93
559460	6,0	57	93
559465	6,5	63	101
559470	7,0	69	109
559475	7,5	69	109
559480	8,0	75	117
559485	8,5	75	117
559490	9,0	81	125
559495	9,5	81	125
559500	10,0	87	133

## Metallborr Rapid Set DIN 338, Rapid

1-10 mm med 0,5 mm stigning.  
Slagtålig plastlåda i ABS.



1-10 mm	Art.nr.	Antal delar
1-10x0,5 mm	559561	19

## Borrsatser Plastlåda

Sortimentslådor med bottendel,  
handtag och spännen i slagtålig  
ABS-plast. Lock av Polykarbonat.



1-10 mm	Art.nr.	Antal delar
1-10x0,5 mm	559541	170

AG 54 20 10 13

## Metallborr Stegslipad TiN DIN 338, Stegslipad



- Specialslipad borrar med stegslipad spets. 118 graders skärvinkel.
- 3-plans slipat skaft (från 4 mm) gör att borret inte kan snurra i chucken.
- Runda hål även i tunna material.
- Enkel att använda för att förstora ett hål.
- Kan borra i vinkel.
- Minimalt med "borrskägg".
- För plattjärn, tunnplåt och rör. Legerat och olegerat stål, gjutgods, gjutjärn och segjärn.



Art.nr.	Ø	L=Spiral	L=Total
562010	1,0	12	34
562015	1,5	18	40
562020	2,0	24	49
562025	2,5	30	57
562030	3,0	33	61
562033	3,3	36	65
562035	3,5	39	70
562040	4,0	43	75
562042	4,2	43	75
562045	4,5	47	80
562050	5,0	52	86
562055	5,5	57	93
562060	6,0	57	93
562065	6,5	63	101
562068	6,8	69	109
562070	7,0	69	109
562075	7,5	69	109
562080	8,0	75	117
562085	8,5	75	117
562090	9,0	81	125
562095	9,5	81	125
562100	10,0	87	133
562102	10,2	87	133
562105	10,5	87	133
562110	11,0	94	142
562115	11,5	94	142
562120	12,0	101	151
562125	12,5	101	151
562130	13,0	101	151

## Metallborr Stegslipad Set DIN 338, Stegslipad

1-10 mm eller 1-13 mm, med 0,5 mm stigning.

Slagtålig plastlåda i ABS.



1-10 mm	Art.nr.	Antal delar
1-10x0,5 mm	562161	19
1-13 mm	Art.nr.	Antal delar
1-13x0,5 mm	562151	25

## Borrsatser Plastlåda

Sortimentslådor med bottendel, handtag och spännen i slagtålig ABS-plast. Lock av Polykarbonat. *OBS! Borrlådor 1-13 levereras i metallväska.*



1-10 mm	Art.nr.	Antal delar
1-10x0,5 mm	562141	170
1-13 mm	Art.nr.	Antal delar
1-13x0,5 +3,2 & 4,2 mm	562131	230

AG 54\_20 10 13

## Metallborr H DIN 338, Typ H

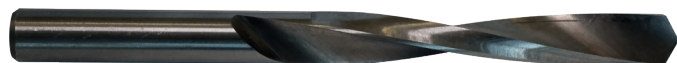

- Spiralborr med extra brant spiral.
- 118 graders spetsvinkel.
- För hårda och sköra material, t.ex. mässing, magnesium, brons och skiffer.

## Plastborr H-KU DIN 338, Typ H-Plast

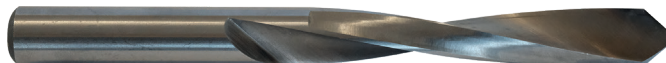

- Spiralborr med extra brant spiral.
- 80 graders spetsvinkel.
- För plast, laminat, plexi, bakelit, hård gummi, kartong och eternit.

Art.nr.	Ø	L=Spiral	L=Total
549010	1,0	12	34
549015	1,5	18	40
549020	2,0	24	49
549025	2,5	30	57
549030	3,0	33	61
549031	3,1	36	65
549032	3,2	36	65
549033	3,3	36	65
549035	3,5	39	70
549036	3,6	39	70
549037	3,7	39	70
549038	3,8	43	75
549040	4,0	43	75
549041	4,1	43	75
549042	4,2	43	75
549045	4,5	47	80
549048	4,8	52	86
549049	4,9	52	86
549050	5,0	52	86
549051	5,1	52	86
549052	5,2	52	86
549055	5,5	57	93
549060	6,0	57	93
549065	6,5	63	101
549068	6,8	69	109
549070	7,0	69	109
549075	7,5	69	109
549080	8,0	75	117
549085	8,5	75	117
549090	9,0	81	125
549095	9,5	81	125
549100	10,0	87	133
549102	10,2	87	133
549105	10,5	87	133
549110	11,0	94	142
549115	11,5	94	142
549120	12,0	101	151
549125	12,5	101	151
549130	13,0	101	151

Art.nr.	Ø	L=Spiral	L=Total
549220	2,0	24	49
549225	2,5	30	57
549230	3,0	33	61
549231	3,1	36	65
549232	3,2	36	65
549233	3,3	36	65
549235	3,5	39	70
549236	3,6	39	70
549237	3,7	39	70
549238	3,8	43	75
549240	4,0	43	75
549241	4,1	43	75
549242	4,2	43	75
549245	4,5	47	80
549248	4,8	52	86
549249	4,9	52	86
549250	5,0	52	86
549251	5,1	52	86
549252	5,2	52	86
549255	5,5	57	93
549260	6,0	57	93
549265	6,5	63	101
549268	6,8	69	109
549270	7,0	69	109
549275	7,5	69	109
549280	8,0	75	117
549285	8,5	75	117
549290	9,0	81	125
549295	9,5	81	125
549300	10,0	87	133
549302	10,2	87	133
549305	10,5	87	133
549310	11,0	94	142
549315	11,5	94	142
549320	12,0	101	151
549325	12,5	101	151
549330	13,0	101	151

## Metallborr Vänster

DIN 338, Krysslipad **VÄNSTER**



- **Vänstergående spiral.**
- Slipad spiralborr med krysslipad spets. 135° spetsvinkel.
- För legerat och olegerat stål, gjutgods, gjutjärn och segjärn.

Art.nr.	Ø	L=Spiral	L=Total
595410	1,0	12	34
595415	1,5	18	40
595420	2,0	24	49
595425	2,5	30	57
595430	3,0	33	61
595435	3,5	39	70
595440	4,0	43	75
595445	4,5	47	80
595450	5,0	52	86
595455	5,5	57	93
595460	6,0	57	93
595465	6,5	63	101
595470	7,0	69	109
595475	7,5	69	109
595480	8,0	75	117
595485	8,5	75	117
595490	9,0	81	125
595495	9,5	81	125
595500	10,0	87	133
595502	10,2	87	133
595505	10,5	87	133
595510	11,0	94	142
595515	11,5	94	142
595520	12,0	101	151
595525	12,5	101	151
595530	13,0	101	151

## Metallborr Vänster Set

1-10 mm **VÄNSTER**

Set med vänstergående borrar.  
1-10 mm med 0,5 mm stigning.  
Slagtålig plastlåda i ABS.



1-10 mm	Art.nr.	Antal delar
1-10x0,5 mm	595401	19

AG 54 20 10 13

## Metallborr Korta HSS DIN 1897, Krysslipad



- Nitborr
- Slipad snabbstålsbör med 135 graders spetsvinkel.
- För legerat och olegerat stål, gjutgods, gjutjärn och segjärn.

HSS	Ø	Spirallängd	Totallängd
548610	1,0	6	26
548615	1,5	9	32
548620	2,0	12	38
548621	2,1	13	40
548622	2,2	13	40
548623	2,3	13	40
548624	2,4	14	43
548625	2,5	14	43
548626	2,6	14	43
548627	2,7	14	43
548628	2,8	14	43
548629	2,9	14	43
548630	3,0	16	46
548631	3,1	18	49
548632	3,2	18	49
548633	3,3	18	49
548634	3,4	20	52
548635	3,5	20	52
548636	3,6	20	52
548637	3,7	20	52
548638	3,8	22	55
548639	3,9	22	55
548640	4,0	22	55
548641	4,1	22	55
548642	4,2	22	55
548643	4,3	24	58
548644	4,4	24	58
548645	4,5	24	58
548646	4,6	24	58
548647	4,7	24	58
548648	4,8	26	62
548649	4,9	26	62
548650	5,0	26	62
548651	5,1	26	62
548652	5,2	26	62
548653	5,3	26	62
548654	5,4	28	66
548655	5,5	28	66
548656	5,6	28	66
548657	5,7	28	66
548658	5,8	28	66
548659	5,9	28	66
548660	6,0	28	66
548661	6,1	28	66
548662	6,2	28	66

## Metallborr Korta HSS DIN 1897, Krysslipad



- Nitborr.
- Specialslipad spets med sidoskär.
- 3-plans slipat skaft gör att borret inte kan snurra i chucken.

Art.nr.	Ø	Spiral	Total
54502	3,25	18	49
54503	3,3	18	49
54504	4,1	22	55
54505	4,9	26	62

HSS	Ø	Spirallängd	Totallängd
548665	6,5	31	70
548668	6,8	31	70
548670	7,0	34	74
548672	7,2	34	74
548675	7,5	34	74
548678	7,8	37	79
548680	8,0	37	79
548685	8,5	37	79
548690	9,0	40	84
548695	9,5	40	84
548700	10,0	43	89
548702	10,2	43	89
548705	10,5	43	89
548710	11,0	47	95
548715	11,5	47	95
548720	12,0	51	102
548725	12,5	51	102
548730	13,0	51	102
548740	14,0	54	107
548750	15,0	56	111
548760	16,0	58	115

**Metallborr Korta HSS-E**  
**DIN 1897, Krysslipad**

- Nitborr.
- Cobaltlegerad spiralbör med 135 graders spetsvinkel.
- För legerat och olegerat stål, gjutgods, gjutjärn, segjärn, värmebehandlat samt härdat stål.

HSS Co5	Ø	Spirallängd	Totallängd	HSS Co5	Ø	Spirallängd	Totallängd	HSS Co5	Ø	Spirallängd	Totallängd
548810	1,0	6	26	548863	6,3	31	70	548908	10,8	47	95
548815	1,5	9	32	548864	6,4	31	70	548909	10,9	47	95
548820	2,0	12	38	548865	6,5	31	70	548910	11,0	47	95
548821	2,1	13	40	548866	6,6	31	70	548911	11,1	47	95
548822	2,2	13	40	548867	6,7	31	70	548912	11,2	47	95
548823	2,3	13	40	548868	6,8	31	70	548913	11,3	47	95
548824	2,4	14	43	548869	6,9	34	74	548914	11,4	47	95
548825	2,5	14	43	548870	7,0	34	74	548915	11,5	47	95
548826	2,6	14	43	548871	7,1	34	74	548916	11,6	47	95
548827	2,7	14	43	548872	7,2	34	74	548917	11,7	47	95
548828	2,8	14	43	548873	7,3	34	74	548918	11,8	47	95
548829	2,9	14	43	548874	7,4	34	74	548919	11,9	51	102
548830	3,0	16	46	548875	7,5	34	74	548920	12,0	51	102
548831	3,1	18	49	548876	7,6	37	79	548921	12,1	51	102
548832	3,2	18	49	548877	7,7	37	79	548922	12,2	51	102
548833	3,3	18	49	548878	7,8	37	79	548923	12,3	51	102
548834	3,4	20	52	548879	7,9	37	79	548924	12,4	51	102
548835	3,5	20	52	548880	8,0	37	79	548925	12,5	51	102
548836	3,6	20	52	548881	8,1	37	79	548926	12,6	51	102
548837	3,7	20	52	548882	8,2	37	79	548927	12,7	51	102
548838	3,8	22	55	548883	8,3	37	79	548928	12,8	51	102
548839	3,9	22	55	548884	8,4	37	79	548929	12,9	51	102
548840	4,0	22	55	548885	8,5	37	79	548930	13,0	51	102
548841	4,1	22	55	548886	8,6	40	84				
548842	4,2	22	55	548887	8,7	40	84				
548843	4,3	24	58	548888	8,8	40	84				
548844	4,4	24	58	548889	8,9	40	84				
548845	4,5	24	58	548890	9,0	40	84				
548846	4,6	24	58	548891	9,1	40	84				
548847	4,7	24	58	548892	9,2	40	84				
548848	4,8	26	62	548893	9,3	40	84				
548849	4,9	26	62	548894	9,4	40	84				
548850	5,0	26	62	548895	9,5	40	84				
548851	5,1	26	62	548896	9,6	43	89				
548852	5,2	26	62	548897	9,7	43	89				
548853	5,3	26	62	548898	9,8	43	89				
548854	5,4	28	66	548899	9,9	43	89				
548855	5,5	28	66	548900	10,0	43	89				
548856	5,6	28	66	548901	10,1	43	89				
548857	5,7	28	66	548902	10,2	43	89				
548858	5,8	28	66	548903	10,3	43	89				
548859	5,9	28	66	548904	10,4	43	89				
548860	6,0	28	66	548905	10,5	43	89				
548861	6,1	28	66	548906	10,6	43	89				
548862	6,2	28	66	548907	10,7	47	95				

AG 54 20 10 13

 www.lobomatic.com  
 Copyright Lobomatic AB 2023. All rights reserved

## Metallborr Dubbla DIN 1412C, Krysslipad



- Karosseriborr.
- Extra kort spiral.
- Slipad spets. 118° spetsvinkel.

Art.nr.	Ø	Spiral	Total
54720	2,0	7,5	38
54721	2,1	7,5	38
54722	2,2	7,5	38
54723	2,3	7,5	38
54724	2,4	7,5	38
54725	2,5	9,5	46
54726	2,6	9,5	46
54727	2,7	9,5	46
547275	2,75	9,5	46
54728	2,8	9,5	49
54730	3,0	9,5	49
54731	3,1	9,5	49
54732	3,2	9,5	49
547325	3,25	9,5	49
54733	3,3	9,5	49
54734	3,4	9,5	49
54735	3,5	13	52
54736	3,6	13	52
54737	3,7	13	52
54738	3,8	13	55
54739	3,9	13	55
54740	4,0	13	55
54741	4,1	13	55
54742	4,2	13	55
54743	4,3	13	55
54744	4,4	13	55
54745	4,5	16	58
54746	4,6	16	58
54747	4,7	16	58
54748	4,8	16	62
54749	4,9	16	62
54750	5,0	16	62
54751	5,1	16	62
54752	5,2	16	62
54753	5,3	16	62
54754	5,4	16	62
54755	5,5	16	66
54756	5,6	16	66
54757	5,7	16	66
54758	5,8	16	66
54759	5,9	16	66
54760	6,0	16	66
54762	6,2	16	66
54765	6,5	18	70
54768	6,8	19	74

Art.nr.	Ø	Spiral	Total
54770	7,0	19	74
54775	7,5	20	79
54778	7,8	20	79
54780	8,0	20	79
54785	8,5	20	79



**Svetspunktborr**  
**DIN 1897**

- HSS
- Slipad spiralbör med specialslipad spets för svetspunkter och tunnplåt.
- 180 graders skärvinkel.

Art.nr.	Benämning
108507	Svetspunktborr HSS 6 mm
108508	Svetspunktborr HSS 8 mm

**Svetspunkträs**  
**Vändbar**

- Vändbar fräs för svetspunkter.
- Sexkantigt skaft och fjädrande styrpinne.

Art.nr.	Benämning
108501	Svetspunkträs 10 mm
108506	Reservkrona 10 mm

**Svetspunktborr**  
**DIN 1897**

- Cobaltlegerat snabbstål, HSS-E. För höglegerat stål.
- Slipad spiralbör med specialslipad spets för svetspunkter och tunnplåt.
- 180 graders skärvinkel.

Art.nr.	Benämning
115006	Svetspunktborr HSS-E 6 mm
115007	Svetspunktborr HSS-E 7 mm
115008	Svetspunktborr HSS-E 8 mm
115010	Svetspunktborr HSS-E 10 mm

**Svetspunktborr**  
**DIN 1897**

- Cobaltlegerat snabbstål, HSS-E, med TiCN ytbehandling. För höglegerat stål, rostfritt och aluminium.
- Slipad spiralbör med specialslipad spets för svetspunkter och tunnplåt.
- 180 graders skärvinkel.

Art.nr.	Benämning
108777	Svetspunktborr HSS-E TiCN 6 mm
108778	Svetspunktborr HSS-E TiCN 8 mm

AG 54 20 10 13

## Metallborr Långa DIN 340, Krysslipade



- Långa, slipade spiralborr med krysslipad spets. 135 graders spetsvinkel.
- För legerat och olegerat stål, gjutgods, gjutjärn och segjärn.

Art.nr.	Ø	L=Spiral	L=Total
564010	1,0	33	56
564015	1,5	45	70
564020	2,0	56	85
564025	2,5	62	95
564029	2,9	66	100
564030	3,0	66	100
564031	3,1	69	106
564032	3,2	69	106
564033	3,3	69	106
564035	3,5	76	112
564038	3,8	78	119
564039	3,9	78	119
564040	4,0	78	119
564041	4,1	78	119
564042	4,2	78	119
564043	4,3	82	126
564045	4,5	82	126
564048	4,8	87	132
564049	4,9	87	132
564050	5,0	87	132
564051	5,1	87	132
564052	5,2	87	132
564054	5,4	91	139
564055	5,5	91	139
564058	5,8	91	139
564060	6,0	91	139
564065	6,5	97	148
564068	6,8	102	156
564070	7,0	102	156
564075	7,5	102	156
564078	7,8	109	165
564080	8,0	109	165
564085	8,5	109	165
564090	9,0	115	175
564095	9,5	115	175
564100	10,0	121	184
564102	10,2	121	184
564105	10,5	121	184
564110	11,0	128	195
564115	11,5	128	195
564120	12,0	134	205
564125	12,5	134	205
564130	13,0	134	205

**Metallborr Långa**  
**DIN 1869, Krysslipade**

- Extra långa, slipade spiralborr med krysslipad spets. 135 graders spetsvinkel.
- För legerat och olegerat stål, gjutgods, gjutjärn och segjärn.

Art.nr.	Ø	Spiral	Total	Art.nr.	Ø	Spiral	Total	Art.nr.	Ø	Spiral	Total
548020	2,0	85	125	548060	6,0	140	205	548115	11,5	195	280
548220	2,0	110	160	548260	6,0	180	260	548315	11,5	250	365
548420	2,0	135	200	548460	6,0	225	330	548515	11,5	310	455
548025	2,5	95	140	548065	6,5	150	215	548120	12	205	295
548225	2,5	120	180	548265	6,5	190	275	548320	12	260	375
548425	2,5	150	225	548465	6,5	235	350	548520	12	330	480
548030	3,0	100	150	548070	7,0	155	225	548125	12,5	205	295
548230	3,0	120	180	548270	7,0	200	290	548325	12,5	260	375
548430	3,0	160	240	548470	7,0	250	370	548525	12,5	330	480
548032	3,2	105	155	548075	7,5	155	225	548130	13,0	205	295
548232	3,2	135	200	548275	7,5	200	290	548330	13,0	260	375
548432	3,2	170	250	548475	7,5	250	370	548530	13,0	330	480
548035	3,5	115	165	548080	8,0	165	240				
548235	3,5	145	210	548280	8,0	210	305				
548435	3,5	180	265	548480	8,0	265	390				
548040	4,0	120	175	548085	8,5	165	240				
548240	4,0	150	220	548285	8,5	210	305				
548440	4,0	190	280	548485	8,5	265	390				
548042	4,2	120	175	548090	9,0	175	250				
548242	4,2	150	220	548290	9,0	220	320				
548442	4,2	190	280	548490	9,0	280	410				
548045	4,5	125	185	548095	9,5	175	250				
548245	4,5	160	235	548295	9,5	220	320				
548445	4,5	200	295	548495	9,5	280	410				
548050	5,0	135	195	548100	10	185	265				
548250	5,0	170	245	548300	10	235	340				
548450	5,0	210	315	548500	10	295	430				
548052	5,2	135	195	548105	10,5	185	265				
548252	5,2	170	245	548305	10,5	235	340				
548452	5,2	210	315	548505	10,5	295	430				
548055	5,5	140	205	548110	11	195	280				
548255	5,5	180	260	548310	11	250	365				
548455	5,5	225	330	548510	11	310	455				

AG 54 20 10 13

 www.lobomatic.com  
 Copyright Lobomatic AB 2023. All rights reserved

## Metallborr Hårdmetall

DIN 338, HM



HM

- Slipad spiralborr med hårdmetallspets och 118 graders spetsvinkel.
- För stål och hårt gjutjärn >300 Brinell, molybden, hård brons och andra material med liknande egenskaper.
- Styckpackade.

Art.nr.	Ø	L=Spiral	L=Total
564720	2,0	24	49
564725	2,5	30	57
564730	3,0	33	61
564733	3,3	36	65
564735	3,5	39	70
564740	4,0	43	75
564742	4,2	43	75
564743	4,3	47	80
564745	4,5	47	80
564750	5,0	52	86
564751	5,1	52	86
564755	5,5	57	93
564760	6,0	57	93
564761	6,1	63	101
564765	6,5	63	101
564768	6,8	69	109
564770	7,0	69	109
564775	7,5	69	109
564780	8,0	75	117
564781	8,1	75	117
564785	8,5	75	117
564790	9,0	81	125
564795	9,5	81	125
564800	10,0	87	133
564802	10,2	87	133
564805	10,5	87	133
564810	11,0	94	142
564815	11,5	94	142
564820	12,0	101	151
564825	12,5	101	151
564830	13,0	101	151
564835	13,5	108	160
564840	14,0	108	160
564845	14,5	114	169
564850	15,0	114	169
564855	15,5	120	178
564860	16,0	120	178
564865	16,5	125	184
564870	17,0	125	184
564875	17,5	130	191
564880	18,0	130	191
564885	18,5	135	198
564890	19,0	135	198
564895	19,5	140	205
564900	20,0	140	205

## Metallborr Hårdmetall Set 2-10 mm HM

Set med hårdmetallborr.  
2-10 mm med 0,5 mm stigning.  
Slagtålig plastlåda i ABS.



2-10 mm	Art.nr.	Antal delar
2-10x0,5 mm	564711	17

## Metallborr Hårdmetall Set 2-13 mm HM

Set med hårdmetallborr.  
2-13 mm med 0,5 mm stigning.  
Slagtålig plastlåda i ABS.



2-10 mm	Art.nr.	Antal delar
2-13x0,5 mm	564712	23

AG 54 20 10 13

www.lobomatic.com  
Copyright Lobomatic AB 2023. All rights reserved

## Metallborr HM DIN 8037, Hårdmetall

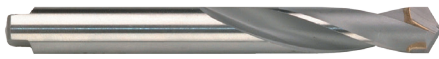

- Metallborr i snabbstål med hårdmetallspets. 120 graders spetsvinkel.
- Skافت med tunga enligt DIN 1809.

Art.nr.	Ø	Spiral	Total	Art.nr.	Ø	Spiral	Total	Art.nr.	Ø	Spiral	Total
564520	2,0	18	45	564573	7,3	40	80	564685	18,5	90	160
564525	2,5	18	45	564574	7,4	40	80	564690	19,0	90	160
564530	3,0	20	50	564575	7,5	40	80	564695	19,5	90	160
564531	3,1	25	56	564576	7,6	40	80	564700	20,0	90	160
564532	3,2	25	56	564577	7,7	40	80				
564533	3,3	25	56	564578	7,8	40	80				
564534	3,4	25	56	564579	7,9	40	80				
564535	3,5	25	56	564580	8,0	40	80				
564536	3,6	25	56	564581	8,1	50	90				
564537	3,7	25	56	564582	8,2	50	90				
564538	3,8	25	56	564583	8,3	50	90				
564539	3,9	25	56	564584	8,4	50	90				
564540	4,0	25	56	564585	8,5	50	90				
564541	4,1	28	63	564586	8,6	50	90				
564542	4,2	28	63	564587	8,7	50	90				
564543	4,3	28	63	564588	8,8	50	90				
564544	4,4	28	63	564589	8,9	50	90				
564545	4,5	28	63	564590	9,0	50	90				
564546	4,6	28	63	564591	9,1	50	90				
564547	4,7	28	63	564592	9,2	50	90				
564548	4,8	28	63	564593	9,3	50	90				
564549	4,9	28	63	564594	9,4	50	90				
564550	5,0	28	63	564595	9,5	50	90				
564551	5,1	32	71	564596	9,6	56	100				
564552	5,2	32	71	564597	9,7	56	100				
564553	5,3	32	71	564598	9,8	56	100				
564554	5,4	32	71	564599	9,9	56	100				
564555	5,5	32	71	564600	10,0	56	100				
564556	5,6	32	71	564602	10,2	56	100				
564557	5,7	32	71	564605	10,5	56	100				
564558	5,8	32	71	564610	11,0	56	100				
564559	5,9	32	71	564615	11,5	63	112				
564560	6,0	32	71	564620	12,0	63	112				
564561	6,1	32	71	564625	12,5	63	112				
564562	6,2	32	71	564630	13,0	63	112				
564563	6,3	32	71	564635	13,5	71	125				
564564	6,4	32	71	564640	14,0	71	125				
564565	6,5	32	71	564645	14,5	71	125				
564566	6,6	40	80	564650	15,0	71	125				
564567	6,7	40	80	564655	15,5	80	140				
564568	6,8	40	80	564660	16,0	80	140				
564569	6,9	40	80	564665	16,5	80	140				
564570	7,0	40	80	564670	17,0	80	140				
564571	7,1	40	80	564675	17,5	90	160				
564572	7,2	40	80	564680	18,0	90	160				

AG 54 20 10 13

www.lobomatic.com  
Copyright Lobomatic AB 2023. All rights reserved

## Metallborr Reducerad 10 DIN 338, Krysslipad



- Reducerat skaft, 10 mm. Slipade plan gör att borret inte kan snurra i chucken.
- Slipad spiralborr med krysslipad spets. 135° spetsvinkel.
- För legerat och olegerat stål, gjutgods, gjutjärn och segjärn.

## Metallborr Reducerad 13 DIN 338, Krysslipad



- Reducerat skaft, 13 mm.
- Slipade plan gör att borret inte kan snurra i chucken.
- Slipad spiralborr med krysslipad spets. 135° spetsvinkel.
- För legerat och olegerat stål, gjutgods, gjutjärn och segjärn.

Art.nr.	Ø	L=Spiral	L=Total	Skaft
564205	10,5	87	133	10
564210	11,0	94	142	10
564215	11,5	94	142	10
564220	12,0	101	151	10
564225	12,5	101	151	10
564230	13,0	101	151	10
564235	13,5	108	160	10
564240	14,0	108	160	10
564245	14,5	114	169	10
564250	15,0	114	169	10
564255	15,5	120	178	10
564260	16,0	120	178	10
564265	16,5	125	184	10
564270	17,0	125	184	10
564275	17,5	130	191	10
564280	18,0	130	191	10
564285	18,5	135	198	10
564290	19,0	135	198	10
564295	19,5	140	205	10
564300	20,0	140	205	10

Art.nr.	Ø	L=Spiral	L=Total	Skaft
564335	13,5	108	160	13
564340	14,0	108	160	13
564345	14,5	114	169	13
564350	15,0	114	169	13
564355	15,5	120	178	13
564360	16,0	120	178	13
564365	16,5	125	184	13
564370	17,0	125	184	13
564375	17,5	130	191	13
564380	18,0	130	191	13
564385	18,5	135	198	13
564390	19,0	135	198	13
564395	19,5	140	205	13
564400	20,0	140	205	13
564405	20,5	145	205	13
564410	21,0	145	205	13
564415	21,5	150	210	13
564420	22,0	155	215	13
564425	22,5	155	215	13
564430	23,0	160	220	13
564435	23,5	160	220	13
564440	24,0	160	220	13
564445	24,5	160	220	13
564450	25,0	160	220	13
564455	25,5	165	235	13
564460	26,0	165	235	13
564465	26,5	170	235	13
564470	27,0	170	235	13
564475	27,5	170	235	13
564480	28,0	170	235	13
564485	28,5	175	240	13
564490	29,0	175	240	13
564495	29,5	175	240	13
564500	30,0	175	240	13

**Metallborr Morsekona  
DIN 345, HSS Fräst**

- Fräst och ånganlöpt spiralbör med enkelslipad spets. 118 graders spetsvinkel.
- För legerat och olegerat stål, gjutgods, gjutjärn och segjärn.

Art.nr.	Ø	L=Spiral	L=Total	Skaft	Art.nr.	Ø	L=Spiral	L=Total	Skaft	Art.nr.	Ø	L=Spiral	L=Total	Skaft
569808	8,0	87	168	MK1	569930	30,5	181	301	MK3	569856	56,0	230	417	MK5
569908	8,5	87	168	MK1	569831	31,0	181	301	MK3	569857	57,0	235	422	MK5
569809	9,0	87	168	MK1	569931	31,5	181	301	MK3	569858	58,0	235	422	MK5
569909	9,5	87	168	MK1	569832	32,0	185	334	MK4	569859	59,0	235	422	MK5
569810	10,0	87	168	MK1	569932	32,5	185	334	MK4	569860	60,0	235	422	MK5
569910	10,5	87	168	MK1	569833	33,0	185	334	MK4	569861	61,0	240	427	MK5
569811	11,0	94	175	MK1	569933	33,5	185	334	MK4	569862	62,0	240	427	MK5
569911	11,5	94	175	MK1	569834	34,0	190	339	MK4	569863	63,0	240	427	MK5
569812	12,0	101	182	MK1	569934	34,5	190	339	MK4	569864	64,0	245	432	MK5
569912	12,5	101	182	MK1	569835	35,0	190	339	MK4	569865	65,0	245	432	MK5
569813	13,0	101	182	MK1	569935	35,5	190	339	MK4					
569913	13,5	108	182	MK1	569836	36,0	195	344	MK4					
569814	14,0	108	182	MK1	569936	36,5	195	344	MK4					
569914	14,5	114	212	MK2	569837	37,0	195	344	MK4					
569815	15,0	114	212	MK2	569937	37,5	195	344	MK4					
569915	15,5	120	218	MK2	569838	38,0	200	349	MK4					
569816	16,0	120	218	MK2	569938	38,5	200	349	MK4					
569916	16,5	125	223	MK2	569839	39,0	200	349	MK4					
569817	17,0	125	223	MK2	569939	39,5	200	349	MK4					
569917	17,5	130	228	MK2	569840	40,0	200	349	MK4					
569818	18,0	130	228	MK2	569940	40,5	205	354	MK4					
569918	18,5	135	233	MK2	569841	41,0	205	354	MK4					
569819	19,0	135	233	MK2	569941	41,5	205	354	MK4					
569919	19,5	140	238	MK2	569842	42,0	205	354	MK4					
569820	20,0	140	238	MK2	569942	42,5	205	354	MK4					
569920	20,5	145	243	MK2	569843	43,0	210	359	MK4					
569821	21,0	145	243	MK2	569943	43,5	210	359	MK4					
569921	21,5	150	248	MK2	569844	44,0	210	359	MK4					
569822	22,0	150	248	MK2	569944	44,5	210	359	MK4					
569922	22,5	155	253	MK2	569845	45,0	210	359	MK4					
569823	23,0	155	253	MK2	569945	45,5	215	364	MK4					
569923	23,5	155	253	MK3	569846	46,0	215	364	MK4					
569824	24,0	160	281	MK3	569946	46,5	215	364	MK4					
569924	24,5	160	281	MK3	569847	47,0	215	364	MK4					
569825	25,0	160	281	MK3	569947	47,5	215	364	MK4					
569925	25,5	165	286	MK3	569848	48,0	220	369	MK4					
569826	26,0	165	286	MK3	569948	48,5	220	369	MK4					
569926	26,5	165	286	MK3	569849	49,0	220	369	MK4					
569827	27,0	170	291	MK3	569949	49,5	220	369	MK4					
569927	27,5	170	291	MK3	569850	50,0	220	369	MK4					
569828	28,0	170	291	MK3	569851	51,0	225	412	MK5					
569928	28,5	175	296	MK3	569852	52,0	225	412	MK5					
569829	29,0	175	296	MK3	569853	53,0	225	412	MK5					
569929	29,5	175	296	MK3	569854	54,0	230	417	MK5					
569830	30,0	175	296	MK3	569855	55,0	230	417	MK5					

AG 54 20 10 13

 www.lobomatic.com  
 Copyright Lobomatic AB 2023. All rights reserved

## Skruvutdragare

Vänstergängade



- Skruvutdragare med fyrkantigt fäste.

Art.nr.	Benämning	Diameter
104941	Skruvutdragare #1	1,4-3,6 mm (M3-6)
104942	Skruvutdragare #2	2,1-4,9 mm (M6-8)
104943	Skruvutdragare #3	3,1-6,5 mm (M8-11)
104944	Skruvutdragare #4	4,8-8,8 mm (M11-14)
104945	Skruvutdragare #5	6,2-11 mm (M14-18)
104946	Skruvutdragare #6	9,4-15 mm (M18-24)
104947	Skruvutdragare #7	12,7-19 mm (M24-33)
104948	Skruvutdragare #8	17,5-24 mm (M33-45)

## Skruvutdragare

Set

- Set med skruvutdragare.



Art.nr.	Benämning
104949	Skruvutdragare set #1-5
104950	Skruvutdragare set #1-6
104951	Skruvutdragare set #1-8

## Fräsborr

Trä/Metall

Borr som även fungerar som fräs.

För metall, akryl, plast och trä,.

Vid fräsning bör varvtalet höjas till 2000-3000 varv/min.



Art.nr.	Benämning
115011	Fräsborr 6mm
115012	Fräsborr 8mm



**Solida hårdmetallborr**

På förfrågan



Vi kan erbjuda ett brett utbud av borr i solid hårdmetall. Tas hem på begäran.

**DIN 6535 HA**

Invändiga kylkanaler.



1,0 till 20 mm.

**DIN 338**

Blanka och belagda.



1,0 till 13 mm.

**DIN 1412 C**

Blanka och belagda.



1,0 till 13 mm.

**NC Centruborr**

90° och 120°.



1,0 till 20 mm.

**Dubbhålsborr**

90° och 120°.

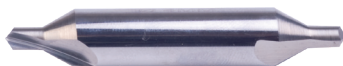

1,4x4,0 till 4,0x10 mm.

**Svetspunktsborr**

Vario WS90, Spotle T575.



8,0 till 10 mm.







## Träspiralborr Cr-V Dubbspiral

- Träspiralborr av Cr-V stål.
- Dubbspiralen motverkar att träspånorna fastnar mellan borr och borrhög vilket ger mindre friktion. Spiralen gör även att borret styr rakt in i träet även vid korta borrhög.
- För mjukt och hårt trä samt skivor.



Art.nr.	Benämning
529003	Träspiralborr CV-DS 3*60
529004	Träspiralborr CV-DS 4*75
529005	Träspiralborr CV-DS 5*85
529006	Träspiralborr CV-DS 6*93
529007	Träspiralborr CV-DS 7*109
529008	Träspiralborr CV-DS 8*117
529009	Träspiralborr CV-DS 9*120
529010	Träspiralborr CV-DS 10*120
529011	Träspiralborr CV-DS 11*142
529012	Träspiralborr CV-DS 12*150
529013	Träspiralborr CV-DS 13*150
529014	Träspiralborr CV-DS 14*150
529015	Träspiralborr CV-DS 15*160
529016	Träspiralborr CV-DS 16*160
53517	Träspiralborr 17*180 (ej dubbspiral)
529018	Träspiralborr CV-DS 18*180
529020	Träspiralborr CV-DS 20*200
529022	Träspiralborr CV-DS 22*210
529024	Träspiralborr CV-DS 24*215
529026	Träspiralborr CV-DS 26*215
529028	Träspiralborr CV-DS 28*220
529030	Träspiralborr CV-DS 30*220

## Träspiralborr HSS Dubbspiral

- Träspiralborr av HSS, snabbstål.
- Dubbspiralen motverkar att träspånorna fastnar mellan borr och borrhög vilket ger mindre friktion. Spiralen gör även att borret styr rakt in i träet även vid korta borrhög.
- För mjukt och hårt trä samt skivor. Ädelträ och hårda plaster.



Art.nr.	Benämning
529104	Träspiralborr HSS-DS 4*75
529105	Träspiralborr HSS-DS 5*85
529106	Träspiralborr HSS-DS 6*93
529107	Träspiralborr HSS-DS 7*109
529108	Träspiralborr HSS-DS 8*117
529109	Träspiralborr HSS-DS 9*120
529110	Träspiralborr HSS-DS 10*120
529111	Träspiralborr HSS-DS 11*142
529112	Träspiralborr HSS-DS 12*120

## Träspiralborr HM Turbowood

- Träspiralborr med slipad hårdmetallspets.
- Turbowood är speciellt framtaget för att borra snabbt i de hårdaste träslagen.
- Hårdmetallspets med patenterad skärgeometri; ger kortare borrhög med minimal friktion.
- För de hårdaste träslagen.



Art.nr.	Benämning
529205	TurboWood HM 5,0*86
529206	TurboWood HM 6,0*93
529208	TurboWood HM 8,0*117
529210	TurboWood HM 10*117

## Träspiralborr HM Set

5 / 6 / 8 / 10 mm.



Art.nr.	Benämning
529201	Borrset TurboWood HM 5-10

## Träspiralborr Cr-V Set



Art.nr.	Benämning
529048	Borrset TräspiralborrDS 4-10
529049	Borrset TräspiralborrDS 3-10

## Enkelspiral GDS.

Art.nr.	Benämning
53521	Borrset Träspiralborr 4-10
53522	Borrset Träspiralborr 3-10

### Träspiralborr C6 Bitsfäste

Träspiralborr med 1/4" bitsfäste, C6. Solida borrar i Cr-V stål med centreringspets och sidoskär.



Art.nr.	Benämning
528003	Träspiralborr C6-3*40CV
528004	Träspiralborr C6-4*40CV
528005	Träspiralborr C6-5*50CV
528006	Träspiralborr C6-6*60CV
528008	Träspiralborr C6-8*70CV
528010	Träspiralborr C6-10*70CV

### Träspiralborr E6 Bitsfäste HSS

Träspiralborr med 1/4" maskinbitsfäste, E6. Solida borrar helt i snabbstål med centreringspets och sidoskär.



Art.nr.	Benämning
528103	Träspiralborr E6-3*65HSS
528104	Träspiralborr E6-4*75HSS
528105	Träspiralborr E6-5*85HSS
528106	Träspiralborr E6-6*90HSS
528108	Träspiralborr E6-8*90HSS
528110	Träspiralborr E6-10*90HSS

### Påsticksförsänkare 90°

Påsticksförsänkare med 5 skär. Kan även vändas och användas som ett djupstopp. Borr inkluderat.



Art.nr.	Benämning
529063	Försänkare inklusive borr 3mm
529064	Försänkare inklusive borr 4mm
529065	Försänkare inklusive borr 5mm
529066	Försänkare inklusive borr 6mm
529068	Försänkare inklusive borr 8mm
529070	Försänkare inklusive borr 10mm

### Träspiralborr HSS Bitsfäste Set

4 / 5 / 6 / 8 / 10 mm.



Art.nr.	Benämning
528101	Borrset Träspiralborr HSS E6 4-10

## Centrumborr 150 / 400 mm

- Flatborr med centrumpets och sidoskär.
- Maskinbitsfäste E6 för infästning direkt i maskin.
- Hål i skäret för genomföring av kablar och tråd.
- 150 och 400 mm långa.



### 150 mm

Art.nr.	Benämning
531006	Centrumborr 6*150 E6
531008	Centrumborr 8*150 E6
531010	Centrumborr 10*150 E6
531012	Centrumborr 12*150 E6
531013	Centrumborr 13*150 E6
531014	Centrumborr 14*150 E6
531015	Centrumborr 15*150 E6
531016	Centrumborr 16*150 E6
531017	Centrumborr 17*150 E6
531018	Centrumborr 18*150 E6
531019	Centrumborr 19*150 E6
531020	Centrumborr 20*150 E6
531022	Centrumborr 22*150 E6
531024	Centrumborr 24*150 E6
531025	Centrumborr 25*150 E6
531026	Centrumborr 26*150 E6
531028	Centrumborr 28*150 E6
531030	Centrumborr 30*150 E6
531032	Centrumborr 32*150 E6
531034	Centrumborr 34*150 E6
531035	Centrumborr 35*150 E6
531036	Centrumborr 36*150 E6
531038	Centrumborr 38*150 E6
531040	Centrumborr 40*150 E6

### 400 mm

Art.nr.	Benämning
531056	Centrumborr 6*400 E6
531058	Centrumborr 8*400 E6
531060	Centrumborr 10*400 E6
531062	Centrumborr 12*400 E6
531063	Centrumborr 13*400 E6
531064	Centrumborr 14*400 E6
531065	Centrumborr 15*400 E6
531066	Centrumborr 16*400 E6
531067	Centrumborr 17*400 E6
531068	Centrumborr 18*400 E6
531069	Centrumborr 19*400 E6
531070	Centrumborr 20*400 E6
531072	Centrumborr 22*400 E6
531074	Centrumborr 24*400 E6
531075	Centrumborr 25*400 E6
531076	Centrumborr 26*400 E6
531078	Centrumborr 28*400 E6
531080	Centrumborr 30*400 E6
531082	Centrumborr 32*400 E6
531084	Centrumborr 34*400 E6
531085	Centrumborr 35*400 E6
531086	Centrumborr 36*400 E6
531088	Centrumborr 38*400 E6
531090	Centrumborr 40*400 E6

## Ställbara borrar Matarskruv

- Ställbart träborr med matarskruv.
- Cylindriskt fäste.

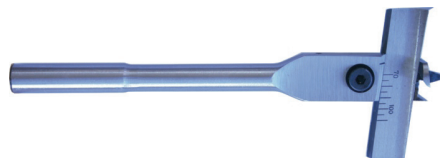

Art.nr.	Benämning
53402	Ställbart Borr 22-76mm
53403	Ställbart Borr 70-110mm

## Centrumborr 150 mm

Diverse storlekar utan bitsfäste.

Art.nr.	Benämning
53407	Centrumborr 7*150
53409	Centrumborr 9*150
53411	Centrumborr 11*150
53427	Centrumborr 27*150
53429	Centrumborr 29*150
53431	Centrumborr 31*150
53437	Centrumborr 37*150

## Förlängare Centrumborr

300 mm lång förlängare för centrumborr med bitsfäste. Snabblåsning för maskinbitsfäste E6 (1/4").



Art.nr.	Benämning
531046	Borr förlängare NMQ 300 mm

## Förlängare Centrumborr

300 mm lång förlängare för centrumborr utan bitsfäste.

Art.nr.	Benämning
53447	Borr förlängare 300 mm

## Träspiralborr Lewis

### Matarskruv

- Långa träspiralborr typ Lewis, med matarskruv och sexkantigt fäste.
- Matarskruven hjälper till med att dra fram borret genom träet.
- Spiralens utformning ger snabb frammatning och jämna snitt.
- För mjuka och hårda träslag samt skivor.



Diameter	L=230 mm	L=320 mm	L=460 mm	L=600 mm	L=880 mm	L=1080 mm
6	53606	53656	53706	53756		
8	53608	53658	53708	53758		
10	53610	53660	53710	53760		
12	53612	53662	53712	53762		
14	53614	53664	53714	53764		
16	53616	53666	53716	53766	53816	53866
18	53618	53668	53718	53768	53818	53868
20	53620	53670	53720	53770	53820	53870
22	53622	53672	53722	53772	53822	53872
24	53624	53674	53724	53774	53824	53874
25		53675	53725	53775		
26		53676	53726	53776	53826	53876
28	53628	53678	53728	53778	53828	53878
30	53630	53680	53730	53780	53830	53880
32		53682	53732	53782	53832	53882
34		53684	53734	53784		
35		53685	53735	53785		
36		53686	53736	53786		
38		53688	53738	53788		
40		53690	53740	53790		

AG 53 20 10 13

## Formstagsborr

### Snabbstål

- Formstagsborr med spiral av snabbstål (HSS) för maximal livslängd.
- Skaft av fjäderstål gör att borret kan "svänga".
- För trä och metall.



### Runt skaft

Art.nr.	Benämning
529322	Formborr HSS 6*400
529323	Formborr HSS 6*600
529324	Formborr HSS 6*800
529325	Formborr HSS 6*1000
529332	Formborr HSS 8*400
529333	Formborr HSS 8*600
529334	Formborr HSS 8*800
529335	Formborr HSS 8*1000
529337	Formborr HSS 8*1500
529342	Formborr HSS 10*400
529343	Formborr HSS 10*600
529344	Formborr HSS 10*800
529345	Formborr HSS 10*1000
529347	Formborr HSS 10*1500
529352	Formborr HSS 12*400
529353	Formborr HSS 12*600
529354	Formborr HSS 12*800
529355	Formborr HSS 12*1000
529362	Formborr HSS 13*400
529363	Formborr HSS 13*600
529364	Formborr HSS 13*800
529365	Formborr HSS 13*1000
529367	Formborr HSS 13*1500
529372	Formborr HSS 14*400
529373	Formborr HSS 14*600
529374	Formborr HSS 14*800
529375	Formborr HSS 14*1000
529382	Formborr HSS 16*400
529383	Formborr HSS 16*600
529384	Formborr HSS 16*800
529385	Formborr HSS 16*1000
529392	Formborr HSS 18*400
529393	Formborr HSS 18*600
529394	Formborr HSS 18*800
529395	Formborr HSS 18*1000

### Runt skaft

Art.nr.	Benämning
529402	Formborr HSS 20*400
529403	Formborr HSS 20*600
529404	Formborr HSS 20*800
529405	Formborr HSS 20*1000
529412	Formborr HSS 22*400
529413	Formborr HSS 22*600
529414	Formborr HSS 22*800
529415	Formborr HSS 22*1000
529422	Formborr HSS 24*400
529423	Formborr HSS 24*600
529424	Formborr HSS 24*800
529425	Formborr HSS 24*1000
529432	Formborr HSS 25*400
529433	Formborr HSS 25*600
529434	Formborr HSS 25*800
529435	Formborr HSS 25*1000
529442	Formborr HSS 26*400
529443	Formborr HSS 26*600
529444	Formborr HSS 26*800
529445	Formborr HSS 26*1000
529452	Formborr HSS 28*400
529453	Formborr HSS 28*600
529454	Formborr HSS 28*800
529455	Formborr HSS 28*1000
529462	Formborr HSS 30*400
529463	Formborr HSS 30*600
529464	Formborr HSS 30*800
529465	Formborr HSS 30*1000

### SDS+ fäste

Art.nr.	Benämning
529542	Formborr HSS SDS+ 10*400
529543	Formborr HSS SDS+ 10*600
529552	Formborr HSS SDS+ 12*400
529553	Formborr HSS SDS+ 12*600
529554	Formborr HSS SDS+ 12*800
529562	Formborr HSS SDS+ 14*400
529563	Formborr HSS SDS+ 14*600
529564	Formborr HSS SDS+ 14*800
529582	Formborr HSS SDS+ 16*400
529583	Formborr HSS SDS+ 16*600
529584	Formborr HSS SDS+ 16*800
529592	Formborr HSS SDS+ 18*400
529593	Formborr HSS SDS+ 18*600
529594	Formborr HSS SDS+ 18*800
529602	Formborr HSS SDS+ 20*400
529603	Formborr HSS SDS+ 20*600
529604	Formborr HSS SDS+ 20*800
529612	Formborr HSS SDS+ 22*400
529613	Formborr HSS SDS+ 22*600
529622	Formborr HSS SDS+ 24*400
529623	Formborr HSS SDS+ 24*600
529624	Formborr HSS SDS+ 24*800
529665	Formborr HSS SDS+ 30*1000



**Kvistborr  
Forstner**

- Forstnerborr ger en hög avverkning med precisa och raka snitt.
- 10-24 mm; Raka sido- och bottenkär.
- 25-125 mm; Tandade sidoskär och raka bottenkär



Art.nr.	Benämning
530110	Kvistborr Forstner 10 mm
530112	Kvistborr Forstner 12 mm
530114	Kvistborr Forstner 14 mm
530115	Kvistborr Forstner 15 mm
530116	Kvistborr Forstner 16 mm
530118	Kvistborr Forstner 18 mm
530120	Kvistborr Forstner 20 mm
530122	Kvistborr Forstner 22 mm
530124	Kvistborr Forstner 24 mm
530025	Kvistborr Forstner 25 mm Tandad
530026	Kvistborr Forstner 26 mm Tandad
530028	Kvistborr Forstner 28 mm Tandad
530030	Kvistborr Forstner 30 mm Tandad
530032	Kvistborr Forstner 32 mm Tandad
530034	Kvistborr Forstner 34 mm Tandad
530035	Kvistborr Forstner 35 mm Tandad
530036	Kvistborr Forstner 36 mm Tandad
530038	Kvistborr Forstner 38 mm Tandad
530040	Kvistborr Forstner 40 mm Tandad
530045	Kvistborr Forstner 45 mm Tandad
530050	Kvistborr Forstner 50 mm Tandad
530055	Kvistborr Forstner 55 mm Tandad
530060	Kvistborr Forstner 60 mm Tandad
530065	Kvistborr Forstner 65 mm Tandad
530068	Kvistborr Forstner 68 mm Tandad
530070	Kvistborr Forstner 70 mm Tandad
530075	Kvistborr Forstner 75 mm Tandad
530080	Kvistborr Forstner 80 mm Tandad
530081	Kvistborr Forstner 85 mm Tandad
530082	Kvistborr Forstner 90 mm Tandad
530084	Kvistborr Forstner 100 mm Tandad
530086	Kvistborr Forstner 110 mm Tandad
530088	Kvistborr Forstner 120 mm Tandad
530089	Kvistborr Forstner 125 mm Tandad

**Kvistborrset 15-40  
Set 6 delar**

Kvistborrset i plastlåda.  
15 / 20 / 25 / 30 / 35 / 40 mm.



Art.nr.	Benämning
530004	Kvistborr Forstner Set 15-40

**Kvistborrset 6-50  
Set 20 delar**

Kvistborrset i trälåda.  
6 / 8 / 10 / 11 / 12 / 14 / 16 / 18 / 20  
22 / 24 / 25 / 26 / 28 / 30 / 35 / 40  
45 / 48 / 50 mm.



Art.nr.	Benämning
530103	Kvistborr Forstner Set 6-50mm

**Kvistborrset 15-35  
Set 5 delar**

Kvistborrset i trälåda.  
15 / 20 / 25 / 30 / 35 mm.

Art.nr.	Benämning
531001	Kvistborr set 15-35

**Kvistborrset 6-38  
Set 10 delar**

Kvistborrset i trälåda.  
6 / 10 / 12 / 16 / 20 / 22 / 25  
32 / 35 / 38 mm.

Art.nr.	Benämning
531002	Kvistborr set 6-38

**Kvistborrset 10-50  
Set 15 delar**

Kvistborrset i trälåda.  
10 / 12 / 15 / 16 / 18 / 20 / 22 / 25 /  
26 / 28 / 30 / 35 / 40 / 45 / 50 mm.

Art.nr.	Benämning
531003	Kvistborr set 10-50

**Tappborr  
Pluggborr**

- Borr för tillverkning av träplugg.



Art.nr.	Benämning
530308	Tappborr 8mm
530310	Tappborr 10mm
530312	Tappborr 12mm
530315	Tappborr 15mm
530320	Tappborr 20mm
530322	Tappborr 22mm
530325	Tappborr 25mm
530330	Tappborr 30mm
530335	Tappborr 35mm

**Hålsågset för trä 25-64  
Dosfräs**

Dosfräs med avtagbara klingor.  
50 mm djup.  
25 / 32 / 38 / 44 / 51 / 57 / 64 mm.



Art.nr.	Benämning
53390	Hålsågset för trä 25-64mm

**Hålsågset för trä 68-100  
Dosfräs**

Dosfräs med avtagbara klingor.  
38 mm djup.  
68 / 74 / 80 / 90 / 100 mm.



Art.nr.	Benämning
53391	Hålsågset för trä 68-100mm





## Slagborr Keiler

Slagborr med hårdmetallspets och asymmetrisk spiral.  
Längre borrar med större borrar diameter har sexkantigt fäste.

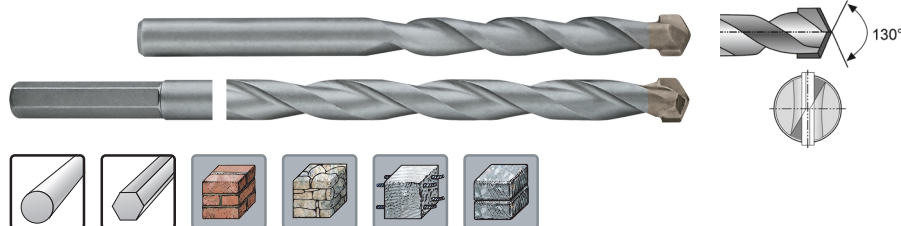

Art.nr.	Ø	L=Spiral	L=Total	Fäste	Art.nr.	Ø	L=Spiral	L=Total	Fäste
58201	3	40	70	Ø	58260	18	100	160	Ø 10
58203	3,5	40	70	Ø	58261	18	350	400	Hex 10
58205	4	40	75	Ø	58262	18	550	600	Hex 10
58207	4,5	50	85	Ø	58264	20	100	150	Ø 13
58209	5	50	85	Ø	58265	20	135	200	Ø 13
58210	5	100	150	Ø	58266	20	350	400	Hex 12
58212	5,5	50	85	Ø	58267	20	550	600	Hex 12
58213	5,5	110	150	Ø	58269	22	100	160	Ø 13
58215	6	60	100	Ø	58270	22	135	200	Ø 13
58216	6	110	150	Ø	58271	22	350	400	Hex 12
58217	6	135	200	Ø	58272	22	550	600	Hex 12
58218	6	350	400	Ø	58274	25	100	160	Ø 13
58220	6,5	60	100	Ø	58275	25	350	400	Hex 12
58221	6,5	110	150	Ø	58276	25	550	600	Hex 12
58222	6,5	350	400	Ø	58278	28		400	
58224	7	60	100	Ø	58279	28		600	
58225	7	110	150	Ø	58281	30		400	
58226	8	80	120	Ø	58282	30		600	
58227	8	135	200	Ø	58284	32		400	
58228	8	350	400	Ø	58285	32		600	
58229	8	550	600	Ø	58287	35		400	
58231	8,5	80	120	Ø					
58233	9	80	120	Ø					
58235	10	80	120	Ø					
58236	10	135	200	Ø					
58237	10	350	400	Ø					
58238	10	550	600	Ø					
58240	11	90	150	Ø 10					
58242	12	90	150	Ø 10					
58243	12	135	200	Ø 10					
58244	12	350	400	Hex 10					
58245	12	550	600	Hex 10					
58247	13	90	150	Ø 10					
58248	13	350	400	Hex 10					
58250	14	90	150	Ø 10					
58251	14	135	200	Hex 10					
58252	14	350	400	Hex 10					
58249	14	550	600	Hex 10					
58253	15	90	150	Ø 10					
58255	16	90	150	Ø 10					
58256	16	135	200	Ø 10					
58257	16	350	400	Hex 10					
58258	16	550	600	Hex 10					

## Slagborr Set Keiler

Set med 5 st slagborr.  
4, 5, 6, 8 och 10 mm.



Art.nr.	Benämning
58296	Borrset Betongborr 4-10

## Kombiset Trä, betong, metall

Set med totalt 9 st borrar. Tre olika  
varianter av vardera dimension, 5, 6,  
8 mm. Trä, betong och metall.



Art.nr.	Benämning
58297	Borrset Sten-Stål-Trä

AG 58 20 10 13

www.lobomatic.com  
Copyright Lobomatic AB 2023. All rights reserved

### Slagborr Turbokeil

Slagborr med extra tjock hårdmetall-platta och flerstegsspiral.

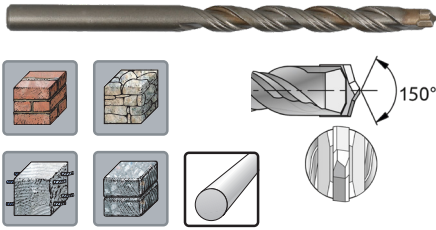

Art.nr.	Ø	L=Spiral	L=Total	Fäste
58053	3	40	70	Ø
58054	4	40	75	Ø
58055	5	50	85	Ø
58056	6	60	100	Ø
58057	7	60	120	Ø
58058	8	75	120	Ø
58059	9	75	120	Ø
58060	10	75	120	Ø
58062	12	100	150	Ø 10
58064	14	100	150	Ø 10
58066	16	100	150	Ø 10
58068	18	110	160	Ø 10
58070	20	110	160	Ø 10

### Slagborr Set Turbokeil

Set med 5 st slagborr.  
4, 5, 6, 8 och 10 mm.



Art.nr.	Benämning
58050	Borrset Turbokeil MS5 4-10mm

### Slagborr Rotastop

Slagborr med asymetrisk spiral och Rotastop skaft. Den unika Rotastop profilen gör att borret inte kan snurra i chucken även om chucken inte är fullt spänd.

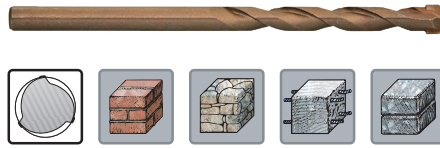

Art.nr.	Ø	L=Spiral	L=Total	Fäste
588004	4	40	75	RS
588005	5	50	85	RS
588006	6	60	100	RS
588008	8	80	120	RS
588010	10	80	120	RS



### Bitsborr HM Slagborr

Bitsborr HM-universal. Slagborr med asymetrisk spiral och E6 (1/4") maskinbitsfäste.



Art.nr.	Benämning
28723	HM-Universalborr E6 3mm
28724	HM-Universalborr E6 4mm
28725	HM-Universalborr E6 5mm
28726	HM-Universalborr E6 6mm
28728	HM-Universalborr E6 8mm
28730	HM-Universalborr E6 10mm
28732	HM-Universalborr E6 12mm

### Bitsborr HM Set 5-delar

Bitsborr HM-universal.  
4, 5, 6, 8, 10 mm  
E6 (1/4") maskinbitsfäste.



Art.nr.	Benämning
28722	Borrset E6 4,5,6,8,10HM

## Granitborr Primus

Granitborr med hårdmetallspets och asymmetrisk spiral. Längre borrar med större borrar diameter har sexkantigt fäste. Lämpar sig för de flesta material.

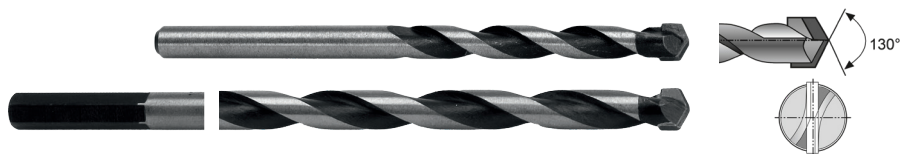

Art.nr.	Ø	L=Spiral	L=Total	Fäste
58101	3	40	70	Ø
58104	3,5	40	70	Ø
58107	4	40	75	Ø
58110	4,5	50	85	Ø
58113	5	50	85	Ø
58114	5	110	150	Ø
58117	5,5	50	85	Ø
58118	5,5	110	150	Ø
58121	6	60	100	Ø
58122	6	110	150	Ø
58125	6,5	60	100	Ø
58126	6,5	110	150	Ø
58129	7	60	100	Ø
58132	8	80	120	Ø
58133	8	135	200	Ø
58134	8	350	400	Ø
58137	9	80	120	Ø
58140	10	80	120	Ø
58141	10	135	200	Ø
58142	10	350	400	Ø
58145	11	90	150	Ø 10
58148	12	90	150	Ø 10
58149	12	135	200	Ø 10
58150	12	350	400	Hex 10
58153	13	90	150	Ø 10
58156	14	90	150	Ø 10
58157	14	350	400	Hex 10
58160	15	90	150	Ø 10
58163	16	90	150	Ø 10
58164	16	350	400	Hex 10
58167	18	100	160	Ø 10
58168	18	350	400	Hex 10
58171	20	100	160	Ø 13
58172	20	350	400	Hex 13

### Granitborr Set 7-delar

4x75. 5x85. 6x100 (2st). 8x120.  
10x120. 12x150 mm



Art.nr.	Benämning
58195	Borrkass Granitborr 4-12 ABS

### Granitborr Set 5-delar

Set med 5 st borrar. 4x75. 5x85.  
6x100. 8x120. 10x120 mm



Art.nr.	Benämning
58193	Borrset Granitborr 4-10 5borr

### Granitborr Set 7-delar

Set med 7 st borrar.  
4x75. 5x85. 6x100 (2st). 8x120.  
10x120. 12x150 mm



Art.nr.	Benämning
58194	Borrset Granitborr 4-12 7borr

AG 58 20 10 13

www.lobomatic.com  
Copyright Lobomatic AB 2023. All rights reserved

## Universalborr Goldcraft

Universalborr med unik dubbelslipad hårdmetallspets och asymmetrisk borrar spiral. Goldcraft universalborr lämpar sig för de flesta material och kan användas utan slag i betong.

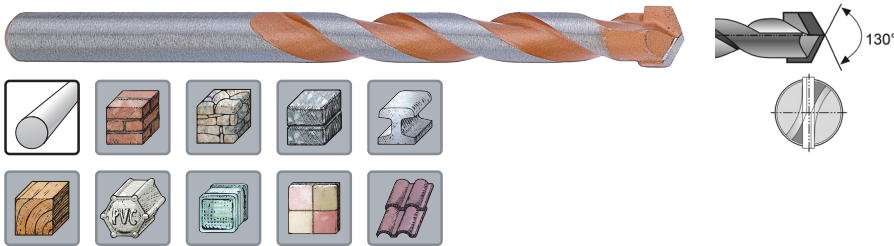

Art.nr.	Ø	L=Spiral	L=Total	Fäste
58601	3	40	70	Ø
58604	4	40	75	Ø
58607	5	50	85	Ø
58608	5	110	150	Ø
58611	5,5	50	85	Ø
58614	6	60	100	Ø
58615	6	110	150	Ø
58618	6,5	60	100	Ø
58619	6,5	110	150	Ø
58622	7	60	100	Ø
58625	8	80	120	Ø
58626	8	135	200	Ø
58629	9	80	120	Ø
58632	10	80	120	Ø
58633	10	135	200	Ø
58636	12	90	150	Ø 10
58637	12	135	200	Ø 10
58640	14	90	150	Ø 10
58643	16	90	150	Ø 10

### Universalborr Set 5-delar

Set med 5 st borrar. 4x75. 5x85. 6x100. 8x120. 10x120 mm



Art.nr.	Benämning
58649	Borrset Goldcraft 4-10 5borr

### Universalborr Set 7-delar

Set med 7 st borrar.  
4x75. 5x85. 6x100 (2st). 8x120.  
10x120. 12x150 mm



Art.nr.	Benämning
58650	Borrset Goldcraft 4-12 7borr

### Universalborr Set 7-delar

4x75. 5x85. 6x100 (2st). 8x120.  
10x120. 12x150 mm



Art.nr.	Benämning
58652	Borrkass Goldcraft 4-12ABS

### Universalborr SDS+ Goldcraft



Universalborr Goldcraft, med SDS+ fäste.



Art.nr.	Ø	L=Spiral	Totalängd
58664	5	50	110
58669	6	50	110
58670	6	100	160
58679	8	50	110
58680	8	100	160
58681	8	150	210
58690	10	100	160
58692	10	200	260
58700	12	100	160
58702	12	200	260
58712	14	200	260

### Universalborr SDS+ Set 7-delar

Set med 7 st borrar.

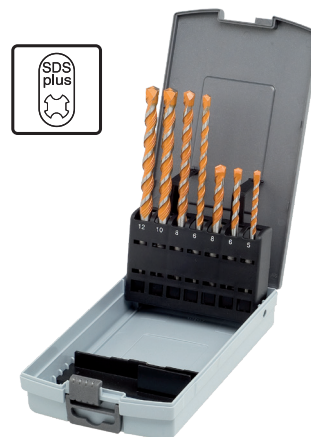

Art.nr.	Benämning	
	110 mm	160 mm
58656	Borrkass Goldcraft SDS+5-12	
5	X	
6	X	X
8	X	X
10		X
12		X

## Klinkertborr Rotastop

Keramikborr med hårdmetallspets speciellt framtagen för att klara av den hårdaste av klinker; mohshårdhet 9.

Kan användas utan vätskekyllning.

Borra med högt tryck. 600-12000 rpm.

Kyls 20 sekunder i luft.

Då keramik är oerhört hårt bör man alltid förborra med 4 mm.

Klinkerborret har en unik Rotastop profil som gör att borret låser sig i chucken och gör det omöjligt för borret att snurra runt i chucken.



Art.nr.	Ø	L=Spiral	L=Total	Fäste
58004	4	40	75	Ø
58005	5	50	85	Ø
58015	5,5	50	85	Ø
58006	6	60	100	Ø
58016	6,5	60	100	Ø
58008	8	80	120	Ø
58010	10	80	120	Ø
58012	12	90	150	Ø 10
58014	14	90	150	Ø 10

## Stenborr Hardtech

Stenborr med asymmetrisk spiral och slipad hårdmetallplatta. För hårda stenmaterial samt porslin, klinker och glas.

Borra med högt tryck, 1000 rpm.

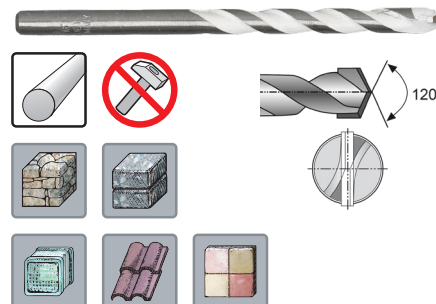

Art.nr.	Ø	L=Spiral	L=Total
588014	4	40	75
588015	5	50	85
588016	6	60	100
588018	8	75	125
588020	10	75	125

## Klinkerborr Set 7-delar

4x75. 5x85. 6x100 (2st). 8x120.  
10x120. 12x150 mm



Art.nr.	Benämning
58002	Borrkass Klinker RS 4-12 ABS

## Klinkerborr Set 5-delar

Set med 5 st borr. 4x75. 5x85.  
6x100. 8x120. 10x120 mm



Art.nr.	Benämning
58003	Borrset Klinker RotaStop 4-10

AG 58 20 10 13

www.lobomatic.com  
Copyright Lobomatic AB 2023. All rights reserved



### Universal-Glasborr Hårdmetall

Pilspetsborr med en unik 4-skärig och slipad hårdmetallspets. 1/4" maskinbitsfäste. Lämpar sig för de flesta material.



Art.nr.	Benämning
593104	Universal-Glasborr E6-4mm
593105	Universal-Glasborr E6-5mm
593101	Universal-Glasborr E6-5,5mm
593106	Universal-Glasborr E6-6mm
593102	Universal-Glasborr E6-6,5mm
593107	Universal-Glasborr E6-7mm
593108	Universal-Glasborr E6-8mm
593110	Universal-Glasborr E6-10mm
593112	Universal-Glasborr E6-12mm

### Universal-Glasborr Set 4-6,5 mm

Set med 5 st borr i förpackning med upphängare.



Art.nr.	Benämning							
593122	Universal-Glasborrset E6 Box 4-6,5							
4	5	5,5	6	6,5	7	8	10	12
X	X	X	X	X				

#### 5-7 mm

Art.nr.	Benämning							
593124	Universal-Glasborrset E6 Box 5-7							
4	5	5,5	6	6,5	7	8	10	12
	X	X	X	X	X			

#### 6-8 mm

Art.nr.	Benämning							
593125	Universal-Glasborrset E6 5-8mm							
4	5	5,5	6	6,5	7	8	10	12
	X	X	X		X	X		

#### 5-10 mm

Art.nr.	Benämning							
593121	Universal-Glasborrset E6 Box 5-10							
4	5	5,5	6	6,5	7	8	10	12
	X	X	X			X	X	

#### 6-12 mm

Art.nr.	Benämning							
593123	Universal-Glasborrset E6 Box 6-12							
4	5	5,5	6	6,5	7	8	10	12
			X		X	X	X	X

### Universal-Glasborr Set 12-delar

Set med 11 st borr samt maskinbits-hållare E6 (1/4).



Art.nr.	Benämning							
593120	Universal-Glasborrset E6 Läda 4-10							
4	5	5,5	6	6,5	7	8	10	12
X	x2	x2	x2		X	x2	X	

Art.nr.	Benämning							
593118	Universal-Glasborrset E6 Läda 4-10							
4	5	5,5	6	6,5	7	8	10	12
X	X	x2	x2	X	X	x2	X	



## Diamantborr Runt skaft

Diamantborr för klinker, glas, granit.  
Runt skaft, 10 mm.  
Kyls med vatten.



Art.nr.	Ø	Fäste	Varvtal
599005	5 mm	Ø 10	2000 rpm
599010	10 mm	Ø 10	1600 rpm
599012	12 mm	Ø 10	1400 rpm
599015	15 mm	Ø 10	1400 rpm
599020	20 mm	Ø 10	1400 rpm
599025	25 mm	Ø 10	1400 rpm

## Diamantborr Set Startset

Set med klinkerborr 4, 5, 6 mm.  
Diamantborr 6, 8, 10 mm.  
Borrguide och sprayflaska.



Art.nr.	Benämning
599091	Diamantborr Startset

## Hålsåg Diamant E6 Hålsåg diamant E6.

Hålsåg med diamantbelagda tänder  
och E6 (1/4") maskinbitsfäste.  
För kakel, klinker, glas och komposit.

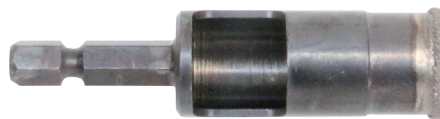

Art.nr.	Benämning
164005	Hålsåg Diamant 5mm E6
164006	Hålsåg Diamant 6mm E6
164008	Hålsåg Diamant 8mm E6
164010	Hålsåg Diamant 10mm E6
164012	Hålsåg Diamant 12mm E6
164015	Hålsåg Diamant 15mm E6
164020	Hålsåg Diamant 20mm E6
164025	Hålsåg Diamant 25mm E6
164035	Hålsåg Diamant 35mm E6

## Diamantborr Sexkantigt skaft

Diamantborr för klinker, glas, granit.  
Sexkantigt skaft, 11 mm.  
Kan användas utan kylning.  
För maximal livslängd rekommenderas dock att borret kyls med vatten.



Art.nr.	Ø	Fäste	Varvtal
599105	5 mm	Hex 11 mm	2000 rpm
599106	6 mm	Hex 11 mm	2000 rpm
599108	8 mm	Hex 11 mm	1800 rpm
599110	10 mm	Hex 11 mm	1600 rpm
599112	12 mm	Hex 11 mm	1400rpm
599115	15 mm	Hex 11 mm	1400rpm
599120	20 mm	Hex 11 mm	1400rpm
599125	25 mm	Hex 11 mm	1400rpm
599130	30 mm	Hex 11 mm	1200 rpm
599135	35 mm	Hex 11 mm	1200 rpm
599168	68 mm	Hex 11 mm	800 rpm

## Tillbehör



#	Art.nr.	Benämning
1	599001	Vattenspruta 100ml
2	599002	Vattenspruta 1100ml
3	599003	Borrguide 4-13mm
4	599004	Borrguide 6-83mm

## Hålsåg Diamant Set

Set med sågar från 5-20 mm.  
5, 6, 10, 15 och 20 mm.  
Med maskinbitsfäste E6 (1/4").



Art.nr.	Benämning
164001	Hålsågset Diamant 5-20mm E6

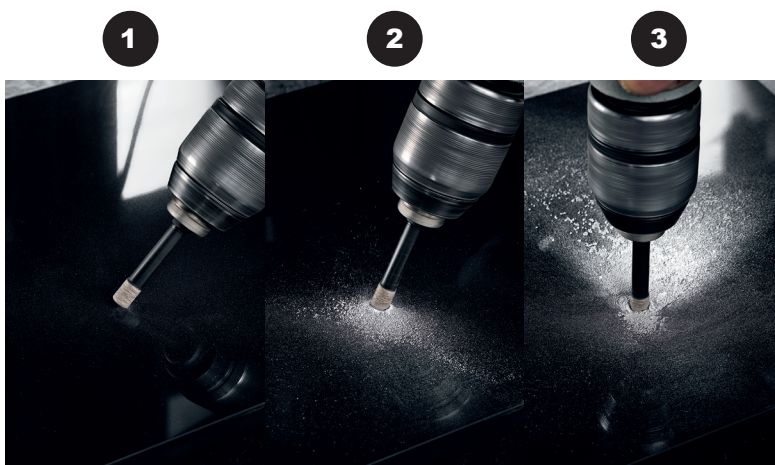

## Hålsåg Diamant

Hålsåg diamant.

Extra tunn hålsåg med diamantbelagda tänder.

För kakel, klinker, glas och komposit.

**Skärdjup: 40 mm.**



Art.nr.	Benämning
164122	Hålsåg Diamant 22mm
164129	Hålsåg Diamant 29mm
164132	Hålsåg Diamant 32mm
164135	Hålsåg Diamant 35mm
164138	Hålsåg Diamant 38mm
164144	Hålsåg Diamant 44mm
164151	Hålsåg Diamant 51mm
164164	Hålsåg Diamant 64mm
164168	Hålsåg Diamant 68mm
164183	Hålsåg Diamant 83mm

## Hålsåg Diamant Set

Set med sågar från 22-83 mm.

22, 32, 38, 51, 64 och 83 mm.

Hållare för små och stora sågar.

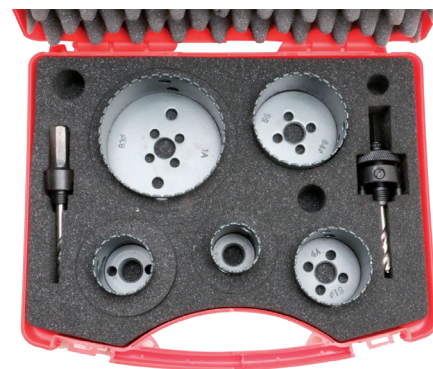

Art.nr.	Benämning
164101	Hålsågset Diamant 22-83mm

## Diamantborr

M14 fäste

Diamantborr för klinker, glas, granit. M14 fäste för anslutning direkt i vinkelslip.

Kan användas utan kylning.

För maximal livslängd rekommenderas dock att borret kyls med vatten.



Art.nr.	Ø	Fäste	Varvtal
599205	5 mm	M14	10.000 rpm
599206	6 mm	M14	10.000 rpm
599208	8 mm	M14	10.000 rpm
599210	10 mm	M14	10.000 rpm
599212	12 mm	M14	10.000 rpm
599215	15 mm	M14	10.000 rpm
599220	20 mm	M14	10.000 rpm
599225	25 mm	M14	10.000 rpm
599230	30 mm	M14	10.000 rpm
599235	35 mm	M14	10.000 rpm





## Hammarborr SDS+ Turbokeil MS5

### Tvåskär

- Hammarborr med extra tjock hårdmetallplatta, flerstegsspiral och SDS+ fäste.
- Den extra tjocka hårdmetallplattan klarar bättre av armeringsjärn utan att fastna. Hårdmetallplattan har även en centreringsspets vilket ger en aggressivare skärinkel, hårdare slag och förbättrad borrhastighet.
- MS5-spiralen borrar upp till 64% snabbare än konventionella borrhspiraler. Spiralens utformning gör att slaget från maskinen går genom borret, ut till hårdmetallplattan, utan att förlora kraft.
- Den optimala kraftöverföringen ger ökad borrhastighet, ökad livslängd och minskad risk för brott.

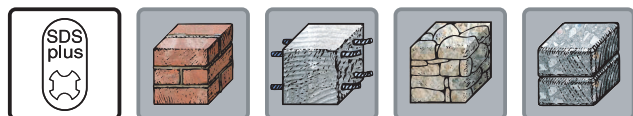
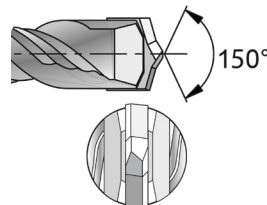

Art.nr.	Storlek	Spirallängd	Totallängd	Art.nr.	Storlek	Spirallängd	Totallängd	Art.nr.	Storlek	Spirallängd	Totallängd
57119	3,5	50	110	57130	10	50	110	57186	16	105	165
57124	4	50	110	57180	10	100	160	57236	16	155	215
57174	4	100	160	57230	10	150	210	57286	16	205	265
57125	5	50	110	57280	10	200	260	57336	16	255	315
57175	5	100	160	57330	10	250	310	57486	16	390	450
57225	5	150	210	57380	10	300	360	57636	16	540	600
57299	5	200	260	57410	10	390	450	57716	16	740	800
57355	5	250	310	57430	10	350	410	57766	16	940	1000
57121	5,5	50	110	57630	10	540	600	57237	17	150	210
57171	5,5	100	160	57760	10	940	1000	57238	18	140	200
57298	5,5	200	260	57780	10	1390	1450	57338	18	250	310
57126	6	50	110	57181	11	100	160	57488	18	390	450
57136	6	75	135	57281	11	200	260	57638	18	540	600
57176	6	100	160	57182	12	100	160	57768	18	940	1000
57226	6	150	210	57232	12	150	210	57289	19	190	250
57276	6	200	260	57282	12	200	260	57489	19	390	450
57326	6	250	310	57332	12	250	310	57240	20	140	200
57376	6	300	360	57432	12	340	400	57340	20	250	310
57406	6	390	450	57482	12	390	450	57490	20	390	450
57656	6	540	600	57632	12	540	600	57640	20	540	600
57122	6,5	50	110	57762	12	940	1000	57770	20	940	1000
57172	6,5	100	160	57782	12	1390	1450	57292	22	190	250
57222	6,5	150	210	57183	13	100	160	57492	22	390	450
57297	6,5	200	260	57283	13	200	260	57642	22	540	600
57127	7	50	110	57184	14	105	165	57772	22	940	1000
57177	7	100	160	57234	14	155	215	57294	24	190	250
57128	8	50	110	57284	14	205	265	57494	24	390	450
57138	8	75	135	57334	14	250	310	57295	25	190	250
57178	8	100	160	57484	14	390	450	57495	25	390	450
57228	8	141	201	57634	14	540	600	57775	25	940	1000
57278	8	200	260	57764	14	940	1000	57296	26	190	250
57328	8	250	310	57784	14	1390	1450	57496	26	390	450
57408	8	390	450	57185	15	100	160				
57658	8	540	600	57235	15	150	210				
57179	9	100	160	57285	15	200	260				
57229	9	150	210	57485	15	390	450				
57279	9	200	260								

AG 57 20 10 13

www.lobomatic.com  
Copyright Lobomatic AB 2023. All rights reserved

## Turbokeil MS5 Set 6-delar

Set med 6 st 2-skäriga SDS+ borrar i slagtålig ABS-låda.



Art.nr.	Benämning	
	110 mm	160 mm
<b>57192</b>	Borrkass SDS+MS5Turbo 5-12ABS	
<b>Ø</b>	<b>110 mm</b>	<b>160 mm</b>
<b>5</b>	X	
<b>6</b>	X	X
<b>8</b>	X	X
<b>10</b>		X
<b>12</b>		X

## Turbokeil MS5 Set 6-delar

Set med 5 st 2-skäriga SDS+ borrar, 1 st spetsmejsel, 1 st flatmejsel.

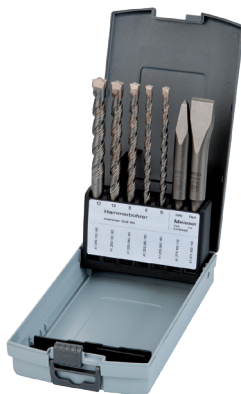

Art.nr.	Benämning	
	160 mm	
<b>57193</b>	Borrkass SDS+Borr+Mejslar	
<b>Ø</b>	<b>160 mm</b>	
<b>6</b>	x2	
<b>8</b>	X	
<b>10</b>	X	
<b>12</b>	X	
<b>Mejslar</b>	Spets- & Flatmejsel 140 mm	

## Turbokeil MS5 Set 5-delar

Set med 40 st 2-skäriga SDS+ borrar.



Art.nr.	Benämning	
	160 mm	210 mm
<b>57151</b>	BorrLåda SDS+ MS5 6-12mm	
<b>Ø</b>	<b>160 mm</b>	<b>210 mm</b>
<b>6</b>	x5	x5
<b>8</b>	x5	x5
<b>10</b>	x5	x5
<b>12</b>	x5	x5

## Turbokeil MS5 Set 450 / 600 mm

Set med 4 st 2-skäriga SDS+ borrar 450 mm långa.  
12, 14, 16 ch 20 mm.



Art.nr.	Benämning
<b>57499</b>	H-Borr SDS+MS5 12,14,16,20*450

### 600 mm

Art.nr.	Benämning
<b>57601</b>	H-Borr SDS+MS5 12,14,16,20*600

AG 57 20 10 13

## Hammarborr SDS+ Turbohead X-Pro

### Fyrskärig

- Hammarborr med unik fyrskärig hårdmetallplatta.
- Turbohead X-Pro är en solid fyrskärsplatta som utformats för att kunna borra igenom armeringsjärn även om borret inte träffar rakt på järnet.
- Den solida hårdmetallplattan är fastlödad på två olika nivåer för att bättre fördela skjuvkraften och minimera risken för att plattan lossnar vid extrem påfrestning.
- Turbohead X-pro ger ett hårdare slag med mindre vibrationer, lägre friktion och minskad värmebildning, vilket ger en högre borrhastighet med minskat slitage och belastning för användaren och maskinen.
- Turbohead X-Pro använder sig också av den unika MS5-spiralen.

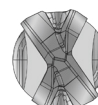
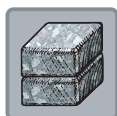
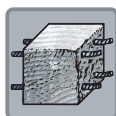
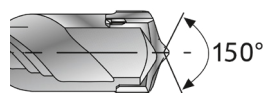

Art.nr.	Ø	L=Spiral	L=Total	Art.nr.	Ø	L=Spiral	L=Total
589105	5	50	110	589164	14	100	160
589155	5	100	160	589214	14	150	210
589205	5	150	210	589264	14	200	260
589255	5	200	260	589314	14	250	310
589305	5	250	310	589464	14	390	450
589101	5,5	50	110	589614	14	540	600
589151	5,5	100	160	589166	16	100	160
589201	5,5	150	210	589216	16	150	210
589251	5,5	200	260	589266	16	200	260
589106	6	50	110	589466	16	390	450
589156	6	100	160	589616	16	540	600
589206	6	150	210	589268	18	190	250
589256	6	200	260	589468	18	390	450
589306	6	250	310	589270	20	190	250
589152	6,5	100	160	589470	20	390	450
589202	6,5	150	210	589620	20	540	600
589252	6,5	200	260				
589302	6,5	250	310				
589108	8	50	110				
589158	8	100	160				
589208	8	150	210				
589258	8	200	260				
589308	8	250	310				
589358	8	300	360				
589458	8	400	460				
589160	10	100	160				
589210	10	150	210				
589260	10	200	260				
589310	10	250	310				
589360	10	300	360				
589460	10	400	460				
589610	10	540	600				
589162	12	100	160				
589212	12	150	210				
589262	12	200	260				
589312	12	250	310				
589462	12	390	450				
589612	12	540	600				

## Turbohead X-Pro Set 6-delar

Set med 6 st 4-skäriga SDS+ borrar i slagtålig ABS-låda.



Art.nr.	Benämning	
589150	Borrsats SDS+Xpro 5-12 ABS	
Ø	110 mm	160 mm
5	X	
6	X	X
8	X	X
10		X
12		X

AG 57 20 10 13

www.lobomatic.com  
Copyright Lobomatic AB 2023. All rights reserved



## Hammarborr SDS+ W2 X-Profil

### Fyrskärig

- X-format borrhuvudet med fyra skärytor; ett huvudskär samt två hjälpskär.
- Assymetriska W2-spiralen garanterar raka hål och effektiv utmatning av borrhämnet.

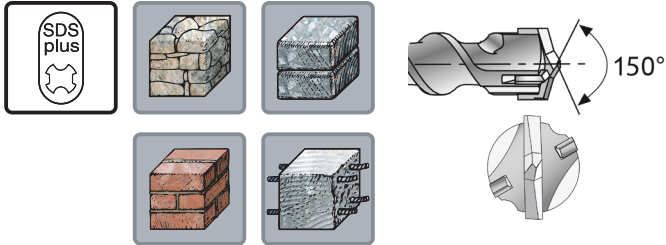

Art.nr.	Ø	L=Spiral	L=Total
57806	16	200	250
57808	18	200	250
57822	22	400	450
57824	24	400	450
57825	25	400	450
57828	28	400	450
57830	30	400	450

AG 57 20 10 13

## Hammarborr SDS-max Turbokeil W2 X-Profil

### Fyrskär

- Fyrskäriga hammarborr med SDS-max fäste.
- Det X-formade borrhuvudet har fyra skärytor. På borr med mindre diameter (<20 mm) är kronan solid medans större borr (>20 mm) har ett huvudskär samt två hjälpskär. X-formen lämnar mer plats för borrhuvudet att ta sig upp till spiralen samtidigt som den ger en stabilare konstruktion med optimal kraftöverföring av hammarslaget.
- Den assymetriska W2-spiralen garanterar raka hål och effektiv utmatning av borrhuvudet.
- X-formen tillsammans med W2-spiralen ger raka och exakta hål samt mindre vibrationer, friktion och värmebildning, lägre ljudvolym samt minskad påfrestning för användaren och maskin.

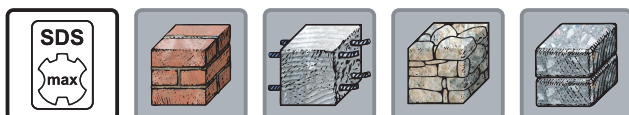
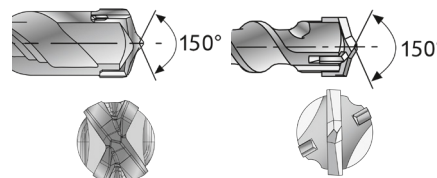

Art.nr.	Ø	L=Spiral	L=Total	Art.nr.	Ø	L=Spiral	L=Total
58498	8	200	340	58548	30	250	370
58499	10	200	340	58549	30	450	570
58501	12	200	340	58552	32	250	370
58502	12	400	540	58553	32	450	570
58503	12	550	690	58554	32	800	920
588121	12	200	340	58555	32	1200	1320
588122	12	400	540	58558	35	250	370
588123	12	550	690	58559	35	450	570
58505	14	200	340	58560	35	550	670
58506	14	400	540	58562	38	250	370
588141	14	200	340	58563	38	450	570
588142	14	400	540	58565	40	250	370
58509	15	200	340	58566	40	450	570
58510	15	400	540	58567	40	800	920
58515	16	200	340	58568	40	1200	1320
58516	16	400	540	58571	45	450	570
58517	16	800	940	58572	45	800	920
588161	16	200	340	58577	50	450	570
58519	18	200	340				
58520	18	400	540				
58521	18	800	940				
58526	20	1200	1320				
58523	20	200	320				
58524	20	400	520				
58525	20	800	920				
588205	20	1200	1320				
58528	22	200	320				
58529	22	400	520				
58530	22	800	920				
58531	22	1200	1320				
58534	24	200	320				
58535	24	400	520				
58538	25	200	320				
58539	25	400	520				
58540	25	800	920				
58541	25	1200	1320				
58544	28	250	370				
58545	28	450	570				
58546	28	550	670				

## Fräsborr SDS-max

### Solida

Solida fräsborr med SDS-max fäste.

- (A) Centrumspets för enklare start.
- (B) Mejselformade sidoskär för maximal avverkning.
- (C) Extra hårda metalpikar som effektivt slår sönder materialet.

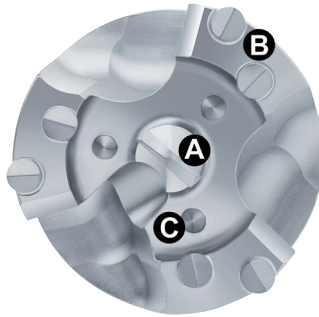
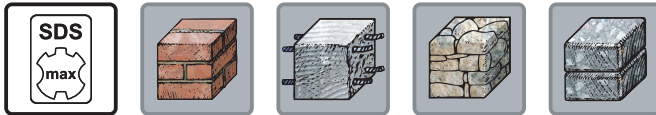

AG 57 20 10 13

Art.nr.	Ø	Borrdjup	Totallängd
58581	55	480	550
58582	55	880	990
58589	65	480	550
58590	65	880	990
58596	80	480	550
58597	80	880	990

## Bilningsmejslar SDS+ Mejsel-RS

Självslipande mejslar, modell RS. Spetsmejsel med vriden spets.

- 20 mm flatmejsel med Power ribs, som gör det enklare att bryta igenom materialet samt minskar risken för att verktyget fastnar.
- Breda flatmejslar med förstärkta sidor.



Art.nr.	Benämning
58420	Spetsmejsel TE-C 250 SDS+
58444	Flatmejsel TE-C 20*250 SDS+
58461	Flatmejsel TE-C, bred 40*250 SDS+
58493	Kakelmejsel TE-C 60*250 SDS+

## Bilningsmejslar SDS+ Standard

Bilningsmejslar med SDS+ fäste.



Art.nr.	Benämning
58401	Spetsmejsel 250 SDS+ Rund spets
58402	Spetsmejsel 250 SDS+ Fyrkantig spets
58426	Flatmejsel 20*250 SDS+
58451	Flatmejsel, bred 40*250 SDS+

## Kanalmejslar SDS+ 22 mm

Kanalmejslar med SDS+ fäste, 22 mm breda. Med eller utan styrvingar.



Art.nr.	Benämning
58471	Kanalmejsel 22*250 SDS+
58481	Kanalmejsel med vingar 22*250 SDS+

## Kakelmejslar SDS+ 40 mm

Kakelmejslar med SDS+ fäste. Extra tunn och vinklad mejsel för kakel och klinker. 40 mm bred.



Art.nr.	Benämning
58491	Kakelmejsel 40*250 SDS+

## Bilningsmejslar SDS+ Extra kort

Bilningsmejslar 140 mm långa.

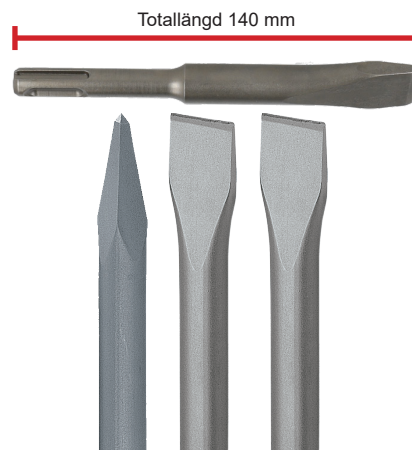

Art.nr.	Benämning
58422	Spetsmejsel Kort 140 SDS+
58446	Flatmejsel Kort 20*140 SDS+
58463	Flatmejsel Kort 30*140 SDS+

### Bilingsmejslar SDS-max Mejsel-RS

Självslipande mejslar, modell RS.  
Spetsmejsel med vriden spets.

- 25 mm flatmejsel med Power ribs, som gör det enklare att bryta igenom materialet samt minskar risken för att verktyget fastnar.
- Breda flatmejslar med förstärkta sidor.



Art.nr.	Benämning
58421	Spetsmejsel TE-Y 400 SDS-max
58445	Flatmejsel TE-Y 25*400 SDS-max
58462	Flatmejsel TE-Y,bred 80*400 SDS-max

### Bilingsmejslar SDS-max Standard

Bilningsmejslar med SDS-max fäste.



Art.nr.	Benämning
58404	Spetsmejsel 280 SDS-max
58405	Spetsmejsel 400 SDS-max
58406	Spetsmejsel 600 SDS-max
58428	Flatmejsel 25*280 SDS-max
58429	Flatmejsel 25*400 SDS-max
58430	Flatmejsel 25*600 SDS-max
58453	Flatmejsel,bred 80*300 SDS-max
58454	Flatmejsel,bred 50*400 SDS-max

### Kanalmejslar SDS-max 26 mm

Kanalmejslar med SDS+ fäste.  
26 mm bred utan styrning.  
35 mm bred med styrvingar.



Art.nr.	Benämning
58473	Kanalmejsel 26*300 SDS-max
58482	Kanalmejsel 35*380 SDS-max

### Kakelmejslar SDS-max 50 mm

Kakelmejslar med SDS+ fäste. Extra tunn och vinklad mejsel för kakel och klinker. 40 mm bred.



Art.nr.	Benämning
58492	Kakelmejsel 50*300 SDS-max

### Bilingsmejslar Hex 19 Bosch.

Bilningsmejslar med 19 mm sexkantigt fäste.  
För Bosch typ USH 10, HSH 10.

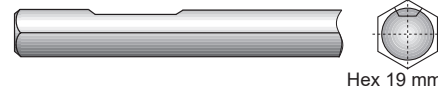

Art.nr.	Benämning
58416	Spetsmejsel 400 HEX19 Bosch
58419	Spetsmejsel 480 HEX19*82
58443	Flatmejsel 24*480 HEX19*82

### Bilingsmejslar Hex 28 Bosch.

Bilningsmejslar med 28 mm sexkantigt fäste.  
För Bosch GSH27; USH27; HSH28.



Art.nr.	Benämning
58417	Spetsmejsel 400 HEX28 Bosch
58441	Flatmejsel 35*400 HEX28 Bosch
58458	Flatmejsel 80*400 HEX28 Bosch

### Bilingsmejslar Hex 21 Kango, Hitachi, Makita.

Bilningsmejslar med fäste Hex 21.  
För Kango 900: 900X; 950; 950X.  
För Hitachi DH 50 SA; DH 38.  
För Makita 3850 K; HR 5000K; MK 1200K.

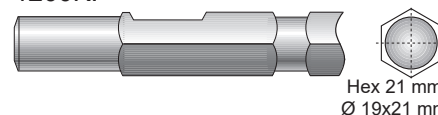

Art.nr.	Benämning
58413	Spetsmejsel 380 HEX21 d19
58436	Flatmejsel 25*300 HEX21 d19
58437	Flatmejsel 25*400 HEX21 d19

### Bilingsmejslar Hex 30 Makita, Hitachi.

Bilningsmejslar med fäste Hex 30.  
För Makita HM1300; HM 1303;  
HM1304; HM 1400; HM 1500;  
8900N.

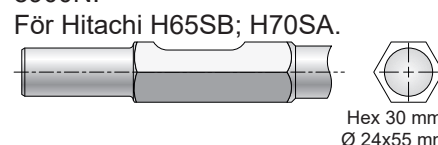

Art.nr.	Benämning
58418	Spetsmejsel 400 HEX30 d24 mm
58442	Flatmejsel 32*400 HEX30 d24 mm
58459	Flatmejsel 75*400 HEX30 d24 mm

## Borrsystem 259

### Ratio

Borrsystem 259 med ratiogänga. OBS! Montera alltid gängan med fett för ett säkrare förband.

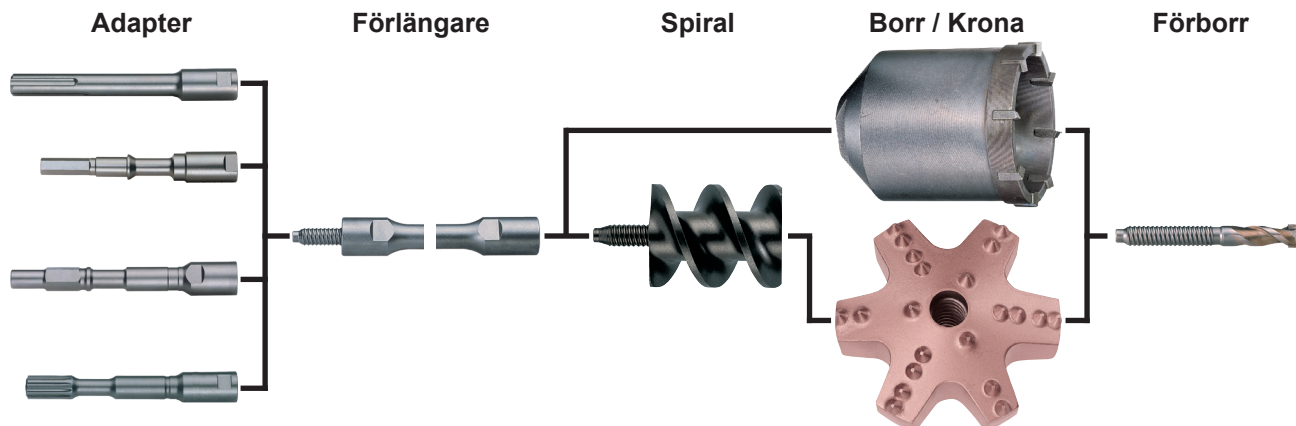

## Adaptrar 259

### Ratio



Adaptrar med invändig ratiogänga för borrsystem 259.

#### SDS+



Art.nr.	Benämning
57901	Adapter SDS+ 110 mm

#### SDS-top



Art.nr.	Benämning
57902	Adapter SDS-top 190 mm

#### SDS-max

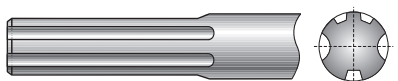

Art.nr.	Benämning
57903	Adapter SDS-max 190 mm
57904	Adapter SDS-max 400 mm
57905	Adapter SDS-max 575 mm
57906	Adapter SDS-max 975 mm

#### Spline

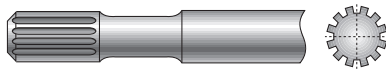

Art.nr.	Benämning
57907	Adapter Spline 175 mm

#### Hex 13

För Hitachi DH 38 YB; DH 45 SA; H 41 SA; H 65 SB; VRY 38; DH 28 Y.  
För Makita 8022B-8053B.

För Ryobi CH 450 P; ER 382 K.



Art.nr.	Benämning
57908	Adapter Hita Maki Ryoby 170 mm

#### Duss

För Duss P20-P30; P60-P90; PK100.

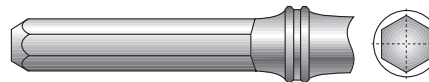

Art.nr.	Benämning
57909	Adapter 13*68 Duss 210 mm

#### Hex 19

För Kango 950; 950X; 900X; 928; 1400.

För Hitachi DH50SA

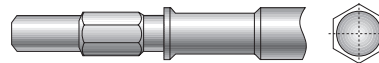

Art.nr.	Benämning
57910	Adapter 19*30 Kang Hita 210 mm

#### Wacker

För Wacker E Hub 10Y; EH8/220; BHB 14.



Art.nr.	Benämning
57911	Adapter 19*95 Wacker 185 mm

AG 57 20 10 13

www.lobomatic.com  
Copyright Lobomatic AB 2023. All rights reserved

## Förlängare 259

### Ratio

Förlängare med invändig ratiögånga för borrsystem 259. Inklusive skarvbult.



Art.nr.	Benämning
57914	Förlängare 300mm
57915	Förlängare 450mm
57916	Förlängare 454mm med spiral

## Spiral 259

### Ratio

Spiral för borrsystem 259 med ratiögånga. 80 mm lång spiral.



Art.nr.	Benämning
57921	Spiral Ø 32-45 mm
57922	Spiral Ø 52-65mm
57923	Spiral Ø 65-80 mm

## Centrumborr 259

### Ratio

Förborr för borrsystem 259 med ratiögånga.



Art.nr.	Benämning
57975	Centrumborr 124 mm
57977	Centrumborr 174 mm
57979	Centrumborr 155 mm

## Skarvbult 259

### Ratio

Skarvbult för borrsystem 259 med ratiögånga. 60 mm lång.



Art.nr.	Benämning
57917	Skarvbult

## Gängfett

### Ratio

Gängfett för montering av ratiögångor.



Art.nr.	Benämning
57982	Gängfett

## Borrkrona Typ S

### Ratio

Borrkrona för hammarborring. För betong, granit, tegel, mm. Klarar lättare armering.

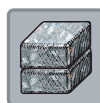
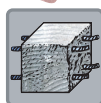

Art.nr.	Benämning
57927	Borrkrona Ø 35 mm
57928	Borrkrona Ø 42 mm
57929	Borrkrona Ø 45 mm
57930	Borrkrona Ø 52 mm
57931	Borrkrona Ø 55 mm
57932	Borrkrona Ø 60 mm
57933	Borrkrona Ø 65 mm
57934	Borrkrona Ø 70 mm
57935	Borrkrona Ø 80 mm
57936	Borrkrona Ø 90 mm
57937	Borrkrona Ø 100 mm
57938	Borrkrona Ø 110 mm
57939	Borrkrona Ø 125 mm
57940	Borrkrona Ø 135 mm
57941	Borrkrona Ø 150 mm

## Kärnorr

### Ratio

Kärnorr för hammarborring. För betong, granit, tegel, mm. Klarar lättare armering.

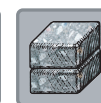
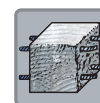
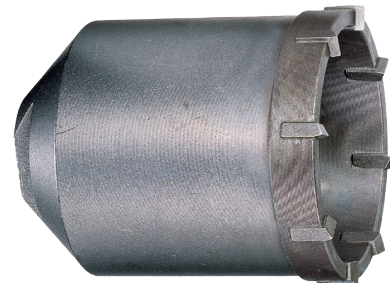

Art.nr.	Benämning
57961	Kärnorr Ø 40 mm
57962	Kärnorr Ø 50 mm
57963	Kärnorr Ø 60 mm
57964	Kärnorr Ø 65 mm
57965	Kärnorr Ø 80 mm
57966	Kärnorr Ø 90 mm
57967	Kärnorr Ø 100 mm
57968	Kärnorr Ø 110 mm
57969	Kärnorr Ø 125 mm

## Borrsystem M16 M16 gänga

Borrsystem med M16 gänga.

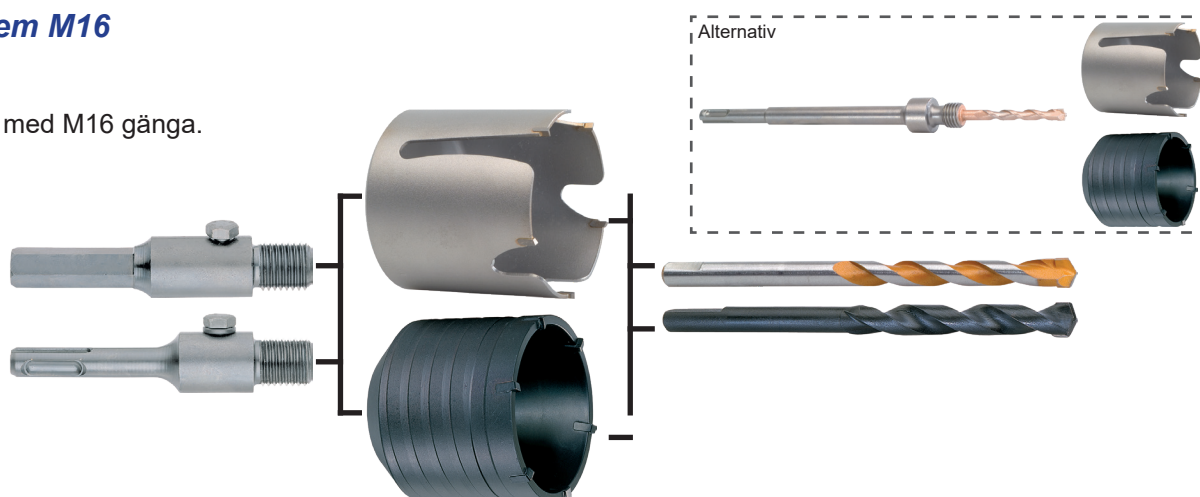

### Hållare Hex M16

Hållare med 11 mm sexkantsfäste.



Art.nr.	Benämning
58335	Kärnborrshållare M16-100 mm
58336	Kärnborrshållare M16-200 mm
58337	Kärnborrshållare M16-350 mm

### Hållare SDS+ M16

Hållare med SDS+ fäste.



Art.nr.	Benämning
58339	Kärnborrshållare SDS+ 105 mm
58340	Kärnborrshållare SDS+ 200 mm
58341	Kärnborrshållare SDS+ 350 mm

### Centrumborr Med tunga

Centrumborr för borrsystem M16.  
Med tunga för låsskruv.



Art.nr.	Benämning
58347	Centrumborr keramik
58349	Centrumborr Goldcraft universal

### Hållare SDS+ M16

Hållare med SDS+ fäste samt borrhållare, i ett stycke.



Art.nr.	Benämning
58343	Kärnborrshållare fast SDS+ 110 mm
58344	Kärnborrshållare fast SDS+ 200 mm
58345	Kärnborrshållare fast SDS+ 350 mm

### Kärnborr M16

Kärnborr med hårdmetallskär och M16 gänga. Kan köras med slag.



Art.nr.	Benämning
58321	Kärnborr M16 Ø 25 mm
58322	Kärnborr M16 Ø 30 mm
58323	Kärnborr M16 Ø 35 mm
58324	Kärnborr M16 Ø 40 mm
58325	Kärnborr M16 Ø 45 mm
58326	Kärnborr M16 Ø 50 mm
58327	Kärnborr M16 Ø 55 mm
58328	Kärnborr M16 Ø 60 mm
58329	Kärnborr M16 Ø 65 mm
58330	Kärnborr M16 Ø 68 mm
58331	Kärnborr M16 Ø 80 mm
58332	Kärnborr M16 Ø 90 mm
58333	Kärnborr M16 Ø 100 mm

### Kärnborr M16 Goldcraft

Kärnborr för universell användning.  
Hårdmetallskär och 60 mm borrhållare.  
För trä, betong, keramik mm.  
Används UTAN slag.



Art.nr.	Benämning
58351	Hålsåg Goldcraft Ø 25 mm
58352	Hålsåg Goldcraft Ø 30 mm
58353	Hålsåg Goldcraft Ø 35 mm
58354	Hålsåg Goldcraft Ø 40 mm
58355	Hålsåg Goldcraft Ø 45 mm
58356	Hålsåg Goldcraft Ø 50 mm
58357	Hålsåg Goldcraft Ø 55 mm
58358	Hålsåg Goldcraft Ø 58 mm
58359	Hålsåg Goldcraft Ø 60 mm
58360	Hålsåg Goldcraft Ø 63 mm
58361	Hålsåg Goldcraft Ø 65 mm
58362	Hålsåg Goldcraft Ø 68 mm
58367	Hålsåg Goldcraft Ø 70 mm
58363	Hålsåg Goldcraft Ø 74 mm
58364	Hålsåg Goldcraft Ø 80 mm
58365	Hålsåg Goldcraft Ø 90 mm
58366	Hålsåg Goldcraft Ø 105 mm

AG 57 20 10 13



## Adaptrar SDS+

Adaptrar för att kunna använda SDS+ verktyg i maskiner med avvikande fäste.



### SDS-top



Art.nr.	Benämning
571101	Adapter SDS-top till SDS+

### SDS-max

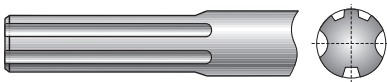

Art.nr.	Benämning
571102	Adapter SDS-max till SDS+

### Spline

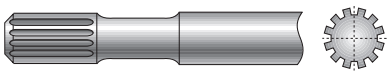

Art.nr.	Benämning
571103	Adapter Splines till SDS+

### Hex 13

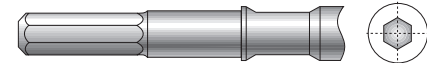

Art.nr.	Benämning
571104	Adapter Hitachi m fl till SDS+

### Duss

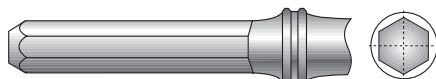

Art.nr.	Benämning
571105	Adapter 13x68 Duss till SDS+

AG 57 20 10 13





## Minibågfil DIY

Klassisk minibågfil.



Art.nr.	Benämning
45304	Minibågfil

## Minibågfil DeLux

Minibågfil med kraftigt handtag.

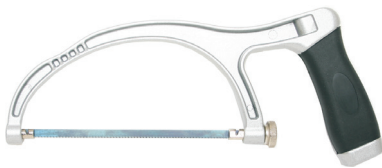

Art.nr.	Benämning
45305	Minibågfil DeLux

## Bågfil Standard

Bladmagasin i bågen. Kan användas som sticksåg.



Art.nr.	Benämning
45338	Bågfil STANDARD

## Bågfil GDS

Enkel bågfil med spännskruv.



Art.nr.	Benämning
45341	Bågfil GDS

## Bågfilshandtag Inklusive blad



Art.nr.	Benämning
45325	Bågfilshandtag

## Bågfil Aluminium

Bågfil för aluminium.



Art.nr.	Benämning
45321	Bågfil Bird

## Reservblad 1-pack

Art.nr.	Benämning
45322	Bågfilmsblad för alu 250mm

## Reservblad 3-pack

Art.nr.	Benämning
45323	Bågfilmsblad 250mm 3pack

## Bågfilmsblad 100-pack



Art.nr.	Benämning
45352	Bågfilmsblad Bi-HSS 18TPI 100p
45353	Bågfilmsblad Bi-HSS 24TPI 100p
45354	Bågfilmsblad Bi-HSS 32TPI 100p

## Bågfilmsblad 2-pack



Art.nr.	Benämning
45357	Bågfilmsblad Bi-HSS 18TPI SB2
45358	Bågfilmsblad Bi-HSS 24TPI SB2
45359	Bågfilmsblad Bi-HSS 32TPI SB2

## Bågfilmsblad HM-belagd

Bågfilmsblad HM-belagd. För gjutjärn, kakel, klinker, glas.

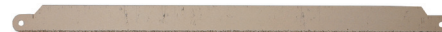

Art.nr.	Benämning
45398	Bågfilmsblad HM-Belagt SB-pack
45399	Bågfilmsblad HM-Belagt 10-pack

AG 44 20 10 13

www.lobomatic.com  
Copyright Lobomatic AB 2023. All rights reserved

## Dragsåg 300 mm

Dragsåg med 300 mm flexibelt blad.  
Tandning: 14 tpi (1,8 mm).



Art.nr.	Benämning
457515	Dragsåg 300mm 14tpi

## Dragsåg 380 mm

Dragsåg med 380 mm flexibelt blad.  
Tandning: 10 tpi (2,5 mm).



Art.nr.	Benämning
457517	Dragsåg 380mm 10tpi

## Dragsåg 270 mm

Dragsåg med förstärkt rygg.  
Tandning: 19 tpi (1,3 mm).



Art.nr.	Benämning
457511	Dragsåg 270mm 19tpi

## Dragsåg 160 mm

Dragsåg med förstärkt rygg.  
Tandning: 29 tpi (0,9 mm).



Art.nr.	Benämning
457503	Dragsåg micro 160mm 29tpi

## Dragsåg Dubbel

Flexibel dragsåg med dubbel tandning. 240 mm bladlängd.  
Tandning: 9+19 tpi (2,8+1,3 mm).



Art.nr.	Benämning
457521	Dragsåg dubbel 240mm 9+19tpi

## Dragsåg Japan

Flexibel dragsåg med 300 mm flexibelt blad.  
Tandning: 12 tpi (2,1 mm).



Art.nr.	Benämning
457533	Dragsåg 300mm 12tpi

## Grensåg Proffs

Grensåg med fast sågklinga. Kraftig slida med flexibelt bältesclip.  
240 mm bladlängd.  
Tandning: 7 tpi (3,6 mm).



Art.nr.	Benämning
457561	Grensåg m slida 240mm 7tpi

## Grensåg Fällbar

Grensåg med fällbar sågklinga..  
210 mm bladlängd.  
Tandning: 7 tpi (3,6 mm).



Art.nr.	Benämning
457605	Grensåg Fällbar 210mm

## Fogsvans 380 mm

Fogsvans med 380 mm blad och canvasfodral. 3-plans slipade tänder.  
Tandspetshärdad.



Art.nr.	Benämning
457611	Fogsvans 380mm Canvasfodral

## Fogsvans 550 mm

Fogsvans 550 mm långt, teflonbelagt blad. 3-plans slipade tänder.  
Tandspetshärdad.



Art.nr.	Benämning
457612	Fogsvans 550mm Teflon

AG 44 20 10 13





## Hålsåg HSS Hålsåg bi-metall

Hålsåg bi-metall med tänder av snabbstål (HSS).  
För trä, metall, plast.  
**Skärdjup: 40 mm.**



Art.nr.	Benämning
163014	Hålsåg HSS 14mm
163016	Hålsåg HSS 16mm PG9
163017	Hålsåg HSS 17mm
163018	Hålsåg HSS 18mm
163019	Hålsåg HSS 19mm PG11
163020	Hålsåg HSS 20mm
163021	Hålsåg HSS 21mm PG13,5
163022	Hålsåg HSS 22mm PG16
163024	Hålsåg HSS 24mm
163025	Hålsåg HSS 25mm
163027	Hålsåg HSS 27mm
163028	Hålsåg HSS 28mm
163029	Hålsåg HSS 29mm PG21
163030	Hålsåg HSS 30mm
163032	Hålsåg HSS 32mm
163033	Hålsåg HSS 33mm
163035	Hålsåg HSS 35mm
163037	Hålsåg HSS 37mm PG29
163038	Hålsåg HSS 38mm
163040	Hålsåg HSS 40mm
163041	Hålsåg HSS 41mm
163043	Hålsåg HSS 43mm
163044	Hålsåg HSS 44mm
163045	Hålsåg HSS 45mm
163046	Hålsåg HSS 46mm
163048	Hålsåg HSS 48mm PG36
163049	Hålsåg HSS 49mm
163050	Hålsåg HSS 50mm
163051	Hålsåg HSS 51mm
163052	Hålsåg HSS 52mm
163054	Hålsåg HSS 54mm PG42
163055	Hålsåg HSS 55mm
163056	Hålsåg HSS 56mm
163057	Hålsåg HSS 57mm
163059	Hålsåg HSS 59mm PG48
163060	Hålsåg HSS 60mm
163061	Hålsåg HSS 61mm
163062	Hålsåg HSS 62mm
163064	Hålsåg HSS 64mm
163065	Hålsåg HSS 65mm
163067	Hålsåg HSS 67mm
163068	Hålsåg HSS 68mm
163069	Hålsåg HSS 68,5mm
163070	Hålsåg HSS 70mm
163073	Hålsåg HSS 73mm
163075	Hålsåg HSS 75mm

Art.nr.	Benämning
163076	Hålsåg HSS 76mm
163079	Hålsåg HSS 79mm
163083	Hålsåg HSS 83mm
163086	Hålsåg HSS 86mm
163089	Hålsåg HSS 89mm
163090	Hålsåg HSS 90mm
163092	Hålsåg HSS 92mm
163095	Hålsåg HSS 95mm
163098	Hålsåg HSS 98mm
163100	Hålsåg HSS 100mm
163102	Hålsåg HSS 102mm
163105	Hålsåg HSS 105mm
163108	Hålsåg HSS 108mm
163111	Hålsåg HSS 111mm
163114	Hålsåg HSS 114mm
163121	Hålsåg HSS 121mm
163127	Hålsåg HSS 127mm
163133	Hålsåg HSS 133mm
163140	Hålsåg HSS 140mm
163146	Hålsåg HSS 146mm
163152	Hålsåg HSS 152mm
163160	Hålsåg HSS 160mm
163162	Hålsåg HSS 162mm
163165	Hålsåg HSS 165mm
163168	Hålsåg HSS 168mm
163177	Hålsåg HSS 177mm
163178	Hålsåg HSS 178mm
163190	Hålsåg HSS 190mm
163200	Hålsåg HSS 200mm
163210	Hålsåg HSS 210mm

## Hålsåg HSS Set

Set med sågar från 19-64 mm.  
19, 22, 29, 35, 38, 44, 53, 57, 64 mm  
Hållare för små och stora sågar



Art.nr.	Benämning
163412	Hålsåg set 19-64

## Hålsåg HSS Set

Set med sågar från 19-76 mm.  
19, 22, 25, 32, 35, 38, 44, 51, 57,  
64, 76 mm.  
Hållare för små och stora sågar.



Art.nr.	Benämning
163414	Hålsåg set 19-76

## Hålsåg HSS Set

Set med sågar från 19-114 mm.  
19, 22, 29, 35, 38, 44, 51, 57, 64,  
76, 83, 92, 95, 105, och 114 mm.  
Förlängare, 300 mm lång.  
Hållare för små och stora sågar.

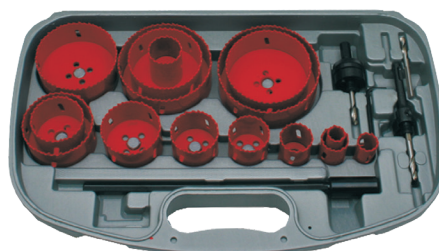

Art.nr.	Benämning
163420	Hålsåg set 19-114



## Hålsåg HSS-E

### Hålsåg bi-metall

Hålsåg bi-metall med tänder av cobalt-legerat snabbstål (HSS-M42). För trä, höglegerad metall, plast, komposit, mm.

**Skärdjup: 40 mm.**



## Hålsåg HSS M2

### Hålsåg 8 TPI

Fintandad bi-metall hålsåg med extra tunnt gods samt cobalt-legerade tänder (HSS-M42). 8 tpi tandning. Stopplack som förhindrar att hålsågen faller igenom det sågade hålet. För trä, metall (tunnplåt).

**Skärdjup: 20 mm.**



Art.nr.	Benämning
163514	Hålsåg HSS-M42 14mm
163516	Hålsåg HSS-M42 16mm
163517	Hålsåg HSS-M42 17mm
163519	Hålsåg HSS-M42 19mm
163520	Hålsåg HSS-M42 20mm
163521	Hålsåg HSS-M42 21mm
163522	Hålsåg HSS-M42 22mm
163524	Hålsåg HSS-M42 24mm
163525	Hålsåg HSS-M42 25mm
163527	Hålsåg HSS-M42 27mm
163529	Hålsåg HSS-M42 29mm
163530	Hålsåg HSS-M42 30mm
163532	Hålsåg HSS-M42 32mm
163533	Hålsåg HSS-M42 33mm
163535	Hålsåg HSS-M42 35mm
163537	Hålsåg HSS-M42 37mm
163538	Hålsåg HSS-M42 38mm
163540	Hålsåg HSS-M42 40mm
163541	Hålsåg HSS-M42 41mm
163543	Hålsåg HSS-M42 43mm
163544	Hålsåg HSS-M42 44mm
163546	Hålsåg HSS-M42 46mm
163548	Hålsåg HSS-M42 48mm
163550	Hålsåg HSS-M42 50mm
163551	Hålsåg HSS-M42 51mm
163552	Hålsåg HSS-M42 52mm
163554	Hålsåg HSS-M42 54mm
163555	Hålsåg HSS-M42 55mm
163557	Hålsåg HSS-M42 57mm
163559	Hålsåg HSS-M42 59mm
163560	Hålsåg HSS-M42 60mm
163564	Hålsåg HSS-M42 64mm
163565	Hålsåg HSS-M42 65mm
163567	Hålsåg HSS-M42 67mm
163568	Hålsåg HSS-M42 68mm
163570	Hålsåg HSS-M42 70mm
163573	Hålsåg HSS-M42 73mm
163575	Hålsåg HSS-M42 75mm
163576	Hålsåg HSS-M42 76mm
163579	Hålsåg HSS-M42 79mm
163583	Hålsåg HSS-M42 83mm
163586	Hålsåg HSS-M42 86mm
163589	Hålsåg HSS-M42 89mm
163592	Hålsåg HSS-M42 92mm
163595	Hålsåg HSS-M42 95mm
163598	Hålsåg HSS-M42 98mm

Art.nr.	Benämning
163600	Hålsåg HSS-M42 100mm
163602	Hålsåg HSS-M42 102mm
163605	Hålsåg HSS-M42 105mm
163608	Hålsåg HSS-M42 108mm
163611	Hålsåg HSS-M42 111mm
163614	Hålsåg HSS-M42 114mm
163621	Hålsåg HSS-M42 121mm
163627	Hålsåg HSS-M42 127mm
163633	Hålsåg HSS-M42 133mm
163640	Hålsåg HSS-M42 140mm
163646	Hålsåg HSS-M42 146mm
163652	Hålsåg HSS-M42 152mm

## Hålsåg HSS Set

Set med sågar från 19-57 mm.  
19, 22, 29, 38, 44 och 57 mm.  
Hållare för små och stora sågar.

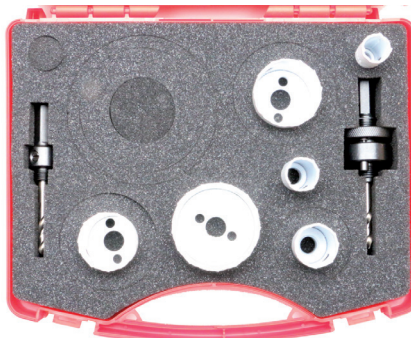

Art.nr.	Benämning
163501	Hålsåg set HSS-M42 19-57mm

Art.nr.	Benämning
163820	Hålsåg HSS-M2 8TPI 20mm
163825	Hålsåg HSS-M2 8TPI 25mm
163832	Hålsåg HSS-M2 8TPI 32mm
163838	Hålsåg HSS-M2 8TPI 38mm
163851	Hålsåg HSS-M2 8TPI 51mm
163857	Hålsåg HSS-M2 8TPI 57mm
163864	Hålsåg HSS-M2 8TPI 64mm
163870	Hålsåg HSS-M2 8TPI 70mm
163876	Hålsåg HSS-M2 8TPI 76mm

## Hålsåg HM

### Hålsåg hårdmetall

Hålsåg med hårdmetalltänder.  
För trä, betong, metall, mm.

**Skärdjup: 60 mm.**



Art.nr.	Benämning	Art.nr.	Benämning
162020	Hålsåg HM 20mm*	162092	Hålsåg HM 92mm*
162022	Hålsåg HM 22mm*	162095	Hålsåg HM 95mm
162024	Hålsåg HM 24mm	162098	Hålsåg HM 98mm
162025	Hålsåg HM 25mm*	162102	Hålsåg HM 102mm*
162027	Hålsåg HM 27mm*	162105	Hålsåg HM 105mm*
162029	Hålsåg HM 29mm*	162108	Hålsåg HM 108mm
162030	Hålsåg HM 30mm*	162111	Hålsåg HM 111mm*
162032	Hålsåg HM 32mm*	162114	Hålsåg HM 114mm*
162035	Hålsåg HM 35mm*	162121	Hålsåg HM 121mm
162038	Hålsåg HM 38mm*	162124	Hålsåg HM 124mm
162040	Hålsåg HM 40mm*	162125	Hålsåg HM 125mm*
162041	Hålsåg HM 41mm	162127	Hålsåg HM 127mm*
162044	Hålsåg HM 44mm*	162133	Hålsåg HM 133mm*
162045	Hålsåg HM 45mm*	162136	Hålsåg HM 136mm
162046	Hålsåg HM 46mm	162140	Hålsåg HM 140mm*
162048	Hålsåg HM 48mm	162146	Hålsåg HM 146mm
162050	Hålsåg HM 50mm*	162152	Hålsåg HM 152mm*
162051	Hålsåg HM 51mm*		
162054	Hålsåg HM 54mm*		
162055	Hålsåg HM 55mm*		
162057	Hålsåg HM 57mm*		
162060	Hålsåg HM 60mm*		
162063	Hålsåg HM 63mm*		
162064	Hålsåg HM 64mm*		
162065	Hålsåg HM 65mm*		
162067	Hålsåg HM 67mm*		
162068	Hålsåg HM 68mm*		
162069	Hålsåg HM 69mm		
162070	Hålsåg HM 70mm*		
162071	Hålsåg HM 71mm*		
162073	Hålsåg HM 73mm*		
162076	Hålsåg HM 76mm*		
162079	Hålsåg HM 79mm*		
162080	Hålsåg HM 80mm*		
162082	Hålsåg HM 82mm*		

## Hålsåg HM

### Hålsåg hårdmetall

Hålsåg med hårdmetalltänder och variabel tandning.

För trä.

**Skärdjup: 40 mm.**



Art.nr	Benämning
162519	Hålsåg HM VP 19mm
162521	Hålsåg HM VP 21mm
162522	Hålsåg HM VP 22mm
162524	Hålsåg HM VP 24mm
162525	Hålsåg HM VP 25mm
162527	Hålsåg HM VP 27mm
162529	Hålsåg HM VP 29mm
162530	Hålsåg HM VP 30mm
162532	Hålsåg HM VP 32mm
162533	Hålsåg HM VP 33mm
162535	Hålsåg HM VP 35mm
162537	Hålsåg HM VP 37mm
162538	Hålsåg HM VP 38mm
162540	Hålsåg HM VP 40mm
162541	Hålsåg HM VP 41mm
162543	Hålsåg HM VP 43mm
162544	Hålsåg HM VP 44mm
162546	Hålsåg HM VP 46mm
162548	Hålsåg HM VP 48mm
162551	Hålsåg HM VP 51mm
162552	Hålsåg HM VP 52mm
162554	Hålsåg HM VP 54mm
162557	Hålsåg HM VP 57mm
162559	Hålsåg HM VP 59mm
162560	Hålsåg HM VP 60mm
162564	Hålsåg HM VP 64mm
162565	Hålsåg HM VP 65mm
162567	Hålsåg HM VP 67mm
162568	Hålsåg HM VP 68mm
162570	Hålsåg HM VP 70mm
162573	Hålsåg HM VP 73mm
162576	Hålsåg HM VP 76mm
162579	Hålsåg HM VP 79mm
162583	Hålsåg HM VP 83mm
162586	Hålsåg HM VP 86mm
162589	Hålsåg HM VP 89mm
162592	Hålsåg HM VP 92mm
162595	Hålsåg HM VP 95mm
162598	Hålsåg HM VP 98mm
162602	Hålsåg HM VP 102mm
162605	Hålsåg HM VP 105mm
162608	Hålsåg HM VP 108mm
162611	Hålsåg HM VP 111mm
162614	Hålsåg HM VP 114mm

Art.nr	Benämning
162621	Hålsåg HM VP 121mm
162627	Hålsåg HM VP 127mm
162640	Hålsåg HM VP 140mm
162646	Hålsåg HM VP 146mm
162652	Hålsåg HM VP 152mm

## Hålsåg HM

### Set

Set med sågar från 22-68 mm.  
22, 29, 35, 44, 57 och 68 mm.  
Hållare för små och stora sågar.

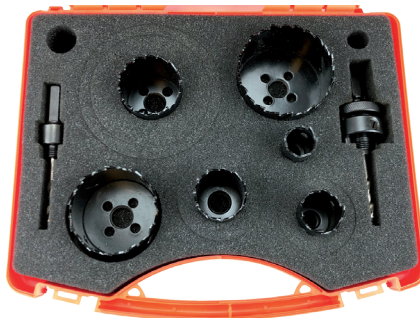

Art.nr.	Benämning
162501	Hålsåg set HM VP 22-68

## Hålsågset för trä 25-64

### Dosfräs

Dosfräs med avtagbara klingor.  
50 mm djup.  
25 / 32 / 38 / 44 / 51 / 57 / 64 mm.

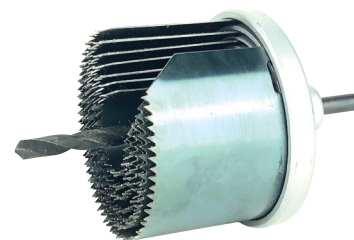

Art.nr.	Benämning
53390	Hålsågset för trä 25-64mm

## Hålsågset för trä 68-100

### Dosfräs

Dosfräs med avtagbara klingor.  
38 mm djup.  
68 / 74 / 80 / 90 / 100 mm.



Art.nr.	Benämning
53391	Hålsågset för trä 68-100mm

## Hålsåg HM Belagd Hålsåg hårdmetallbelagd

Hålsåg som carbidgrus-beläggning.  
För betong, kakel, klinker, glasfiber  
mm.

**Skärdjup: 40 mm.**

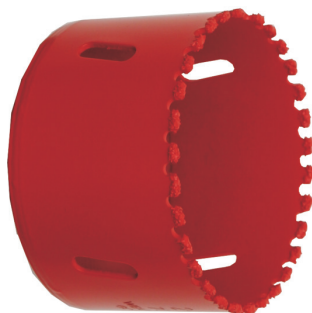

Art.nr.	Benämning
162816	Hålsåg HM-belagd 16mm.
162819	Hålsåg HM-belagd 19mm.
162820	Hålsåg HM-belagd 20mm.
162821	Hålsåg HM-belagd 21mm
162822	Hålsåg HM-belagd 22mm.
162824	Hålsåg HM-belagd 24mm
162825	Hålsåg HM-belagd 25mm.
162827	Hålsåg HM-belagd 27mm
162828	Hålsåg HM-belagd 28mm
162829	Hålsåg HM-belagd 29mm.
162830	Hålsåg HM-belagd 30mm
162832	Hålsåg HM-belagd 32mm.
162833	Hålsåg HM-belagd 33mm
162835	Hålsåg HM-belagd 35mm.
162837	Hålsåg HM-belagd 37mm
162838	Hålsåg HM-belagd 38mm.
162840	Hålsåg HM-belagd 40mm
162841	Hålsåg HM-belagd 41mm
162843	Hålsåg HM-belagd 43mm
162844	Hålsåg HM-belagd 44mm.
162846	Hålsåg HM-belagd 46mm
162848	Hålsåg HM-belagd 48mm.
162851	Hålsåg HM-belagd 51mm.
162852	Hålsåg HM-belagd 52mm
162854	Hålsåg HM-belagd 54mm.
162855	Hålsåg HM-belagd 55mm
162857	Hålsåg HM-belagd 57mm.
162859	Hålsåg HM-belagd 59mm
162860	Hålsåg HM-belagd 60mm.
162864	Hålsåg HM-belagd 64mm.
162865	Hålsåg HM-belagd 65mm
162867	Hålsåg HM-belagd 67mm
162868	Hålsåg HM-belagd 68mm.
162870	Hålsåg HM-belagd 70mm.
162873	Hålsåg HM-belagd 73mm
162876	Hålsåg HM-belagd 76mm.
162879	Hålsåg HM-belagd 79mm
162883	Hålsåg HM-belagd 83mm.
162886	Hålsåg HM-belagd 86mm.
162889	Hålsåg HM-belagd 89mm
162892	Hålsåg HM-belagd 92mm
162895	Hålsåg HM-belagd 95mm.
162902	Hålsåg HM-belagd 102mm.
162905	Hålsåg HM-belagd 105mm
162914	Hålsåg HM-belagd 114mm.

## Hålsåg HM Belagd Set

Set med sågar från 22-83 mm.  
22, 32, 38, 51, 64 och 83 mm.  
Hållare för små och stora sågar.



Art.nr.	Benämning
162801	Hålsåg set HM Belagd 22-83

### Hålsåg Diamant

#### Hålsåg diamant

Extra tunn hålsåg med diamanbelagda tänder.  
För kakel, klinker, glas och komposit.

**Skärdjup: 40 mm.**



Art.nr.	Benämning
164122	Hålsåg Diamant 22mm
164129	Hålsåg Diamant 29mm
164132	Hålsåg Diamant 32mm
164135	Hålsåg Diamant 35mm
164138	Hålsåg Diamant 38mm
164144	Hålsåg Diamant 44mm
164151	Hålsåg Diamant 51mm
164164	Hålsåg Diamant 64mm
164168	Hålsåg Diamant 68mm
164183	Hålsåg Diamant 83mm

### Hålsåg Diamant E6

#### Hålsåg diamant E6

Hålsåg med diamanbelagda tänder och E6 (1/4") maskinbitsfäste.  
För kakel, klinker, glas och komposit.



Art.nr.	Benämning
164005	Hålsåg Diamant 5mm E6
164006	Hålsåg Diamant 6mm E6
164008	Hålsåg Diamant 8mm E6
164010	Hålsåg Diamant 10mm E6
164012	Hålsåg Diamant 12mm E6
164015	Hålsåg Diamant 15mm E6
164020	Hålsåg Diamant 20mm E6
164025	Hålsåg Diamant 25mm E6
164035	Hålsåg Diamant 35mm E6

### Hålsåg Diamant Set

Set med sågar från 22-83 mm.  
22, 32, 38, 51, 64 och 83 mm.  
Hållare för små och stora sågar.

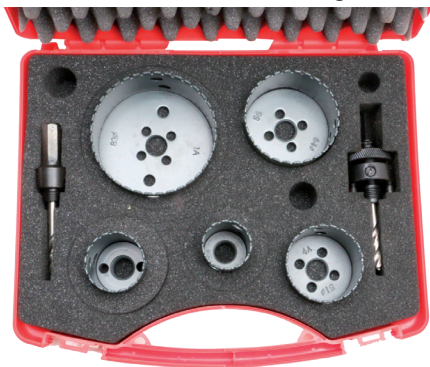

Art.nr.	Benämning
164101	Hålsågset Diamant 22-83mm

### Hålsåg Diamant Set

Set med sågar från 5-20 mm.  
5, 6, 10, 15 och 20 mm.  
Med maskinbitsfäste E6 (1/4").



Art.nr.	Benämning
164001	Hålsågset Diamant 5-20mm E6

AG 06 20 10 13

## Hålsågshållare 14-30 mm

Hålsågshållare med sexkantigt skaft.  
För sågar i storlekarna 14-32 mm.



Art.nr.	Benämning	Skaft Ø
163301	Hålsåghållare #1 14-30/6,5	6,5



Art.nr.	Benämning	Skaft Ø
163302	Hålsåghållare #2 14-30/9,5	9,5



Art.nr.	Benämning	Skaft Ø
163303	Hålsåghållare #3 14-30/11	11

### Förbör för betong.



Art.nr.	Benämning	Skaft Ø
15001	Hålsågshållare 14-30 HM	9,5

### Extra långt förbör.



Art.nr.	Benämning	Skaft Ø
162001	Hålsågshållare HM 20-30/9,5	9,5

## Hålsågshållare 32-210 mm

Hålsågshållare med sexkantigt skaft.  
För sågar i storlekarna 32-210 mm.



Art.nr.	Benämning	Skaft Ø
163308	Hålsåghållare #8 32-210/9,5	9,5



Art.nr.	Benämning	Skaft Ø
163305	Hålsåghållare #5 32-210/11	11



Art.nr.	Benämning	Skaft Ø
163304	Hålsåghållare #4 32-210/16	16

### Förbör för betong.



Art.nr.	Benämning	Skaft Ø
15006	Hålsågshållare 32-210 HM	11

### Extra långt förbör.



Art.nr.	Benämning	Skaft Ø
162005	Hålsågshållare HM 32-210/9,5	9,5

## Hålsågshållare SDS+ SDS+



Hålsågshållare med SDS+ fäste.  
OBS! Hålsågar bör i regel aldrig  
köras med slag.

För sågar 14-30 mm.



Art.nr.	Benämning
163306	Hålsåghållare #6 14-30/SDS

För sågar 32-210 mm.



Art.nr.	Benämning
163307	Hålsåghållare #7 32-210/SDS

## Hålsågshållare QC 14-210 mm

Hålsågshållare med sexkantigt skaft.  
För sågar i storlekarna 32-210 mm.  
Sexkantigt skaft, 9,5mm.  
Inklusive 1 av vardera adapter.



Art.nr.	Benämning
163310	Hålsåghållare #10 14-210/9,5QC

### Adapter för sågar 14 till 30 mm.



Art.nr.	Benämning
163311	Hålsågsadapter 14-30 5/8" QC

### Adapter för sågar 32 till 210 mm.



Art.nr.	Benämning
163312	Hålsågsadapter 32-210 5/8" QC

AG 06 20 10 13

### Hålsågshållare M14 M14 fäste

Hålsågshållare med M14 fäste. För montering av hålsåg direkt i vinkelslip eller polermaskin.



#### För sågar 14-30 mm.

Art.nr.	Benämning
163361	Hålsågshållare M14-1/2**18

#### För sågar 32-210 mm.

Art.nr.	Benämning
163362	Hålsågshållare M14-5/8**18

### Förlängare 300 mm

Sexkantig förlängare, 300 mm lång.



Art.nr.	Benämning
163391	Förlängare 11*300mm

### Förborr HSS

Förborr av snabbstål. För trä och metall.



Art.nr.	Benämning
163351	Förborr 1/4**115 mm
163352	Förborr 1/4**70 mm

### Förborr Betong

Förborr med med hårdmetallspets. För betong och sten.



Art.nr.	Benämning
15011	Reservbör 81 mm HM
15012	Reservbör 102 mm HM

### Förborr Diamant

Fjädrande centreringspinne för diamanthålsågar.



Art.nr.	Benämning
164111	Förbör Diamant 1/4**

### Utkastare Hålsågshållare

Utkastarfjäder till hålsågshållare.

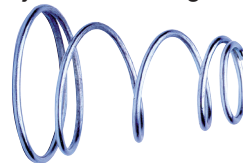

Art.nr.	Benämning
163355	Utkastarfjäder

### Stoppskruv Reservdel

Stoppskruv till hålsågshållare.



Art.nr.	Benämning
163399	Skruv M8*1*5

## Hålsåg HM

### Hålsåg hårdmetall

Solid hålsåg med hårdmetalltänder.  
För metall och komposit.  
Såg och fäste i ett stycke.

**Skärdjup: 15 mm.**

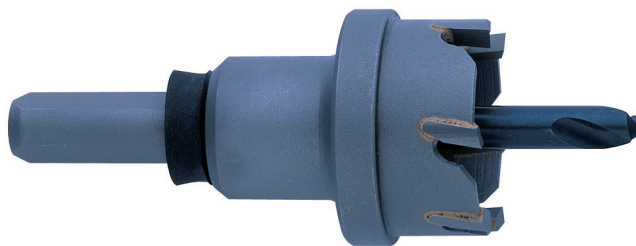

Art.nr.	Benämning	Art.nr.	Benämning	Art.nr.	Benämning
161002	Hålsåg HM 15,2	161050	Hålsåg HM 50	161090	Hålsåg HM 90
161003	Hålsåg HM 16,5	161051	Hålsåg HM 51	161091	Hålsåg HM 91
161004	Hålsåg HM 18,6	161052	Hålsåg HM 52	161092	Hålsåg HM 92
161005	Hålsåg HM 20,4	161053	Hålsåg HM 53	161093	Hålsåg HM 93
161006	Hålsåg HM 22,5	161054	Hålsåg HM 54	161094	Hålsåg HM 94
161008	Hålsåg HM 28,3	161055	Hålsåg HM 55	161095	Hålsåg HM 95
161016	Hålsåg HM 16,0	161056	Hålsåg HM 56	161096	Hålsåg HM 96
161017	Hålsåg HM 17,0	161057	Hålsåg HM 57	161097	Hålsåg HM 97
161018	Hålsåg HM 18,0	161058	Hålsåg HM 58	161098	Hålsåg HM 98
161019	Hålsåg HM 19,0	161059	Hålsåg HM 59	161099	Hålsåg HM 99
161020	Hålsåg HM 20,0	161060	Hålsåg HM 60	161100	Hålsåg HM100
161021	Hålsåg HM 21,0	161061	Hålsåg HM 61	161105	Hålsåg HM105
161022	Hålsåg HM 22,0	161062	Hålsåg HM 62	161115	Hålsåg HM115
161023	Hålsåg HM 23,0	161063	Hålsåg HM 63	161120	Hålsåg HM120
161024	Hålsåg HM 24,0	161064	Hålsåg HM 64	161125	Hålsåg HM125
161025	Hålsåg HM 25,0	161065	Hålsåg HM 65	161130	Hålsåg HM130
161026	Hålsåg HM 26,0	161066	Hålsåg HM 66	161135	Hålsåg HM135
161027	Hålsåg HM 27,0	161067	Hålsåg HM 67	161140	Hålsåg HM140
161028	Hålsåg HM 28,0	161068	Hålsåg HM 68	161150	Hålsåg HM150
161029	Hålsåg HM 29	161069	Hålsåg HM 69		
161030	Hålsåg HM 30	161070	Hålsåg HM 70		
161031	Hålsåg HM 31	161071	Hålsåg HM 71		
161032	Hålsåg HM 32	161072	Hålsåg HM 72		
161033	Hålsåg HM 33	161073	Hålsåg HM 73		
161034	Hålsåg HM 34	161074	Hålsåg HM 74		
161035	Hålsåg HM 35	161075	Hålsåg HM 75		
161036	Hålsåg HM 36	161076	Hålsåg HM 76		
161037	Hålsåg HM 37	161077	Hålsåg HM 77		
161038	Hålsåg HM 38	161078	Hålsåg HM 78		
161039	Hålsåg HM 39	161079	Hålsåg HM 79		
161040	Hålsåg HM 40	161080	Hålsåg HM 80		
161041	Hålsåg HM 41	161081	Hålsåg HM 81		
161042	Hålsåg HM 42	161082	Hålsåg HM 82		
161043	Hålsåg HM 43	161083	Hålsåg HM 83		
161044	Hålsåg HM 44	161084	Hålsåg HM 84		
161045	Hålsåg HM 45	161085	Hålsåg HM 85		
161046	Hålsåg HM 46	161086	Hålsåg HM 86		
161047	Hålsåg HM 47	161087	Hålsåg HM 87		
161048	Hålsåg HM 48	161088	Hålsåg HM 88		
161049	Hålsåg HM 49	161089	Hålsåg HM 89		

## Förbör HSS

Förbör av snabbstål.  
6 mm bör, för hålsågar ≤100 mm  
8 mm bör, för hålsågar ≥105 mm.



Art.nr.	Benämning
161156	Förbör #25 HSS 6mm
161158	Förbör #26 HSS 8mm

AG 06 20 10 13

www.lobomatic.com  
Copyright Lobomatic AB 2023. All rights reserved





## Sticksågblad

CV-MS

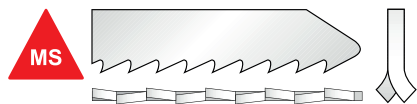

**Fräst tandning, skränt.**

För relativt grova snitt med hög avverkning.

**CV Kolstål (Chrome Vanadium).**

För mjukare material.

Mjukt trä, spånskivor, mdf, plast.



Art.nr.	Kortnamn	Tandning (tpi)	Längd (mm)	Tjocklek (mm)	Förp.
710655	MP31065	6	100	1,25	5 st
710652	MP31065-2	6	100	1,25	2 st
710645	MP31064	6	115	1,25	5 st
710625	MP3106-L	6	132	1,25	5 st
710622	MP3106-L-2	6	132	1,25	2 st



Art.nr.	Kortnamn	Tandning (tpi)	Längd (mm)	Tjocklek (mm)	Förp.
710805	MP3108	12	75	1,00	5 st
710802	MP3108-2	12	75	1,00	2 st
710855	MP31085	12	100	1,00	5 st
710815	MP3108-L	12	132	1,25	5 st
710812	MP3108-L-2	12	132	1,25	2 st



Art.nr.	Kortnamn	Tandning (tpi)	Längd (mm)	Tjocklek (mm)	Förp.
710605	MP3106	8	100	1,25	5 st
710602	MP3106-2	8	100	1,25	2 st



Art.nr.	Kortnamn	Tandning (tpi)	Längd (mm)	Tjocklek (mm)	Förp.
710905	MP3109	12	75	1,25	5 st
710902	MP3109-2	12	75	1,25	2 st



Art.nr.	Kortnamn	Tandning (tpi)	Längd (mm)	Tjocklek (mm)	Förp.
710615	MP3106-K	8	100	1,25	5 st
710612	MP3106-K-2	8	100	1,25	2 st



Art.nr.	Kortnamn	Tandning (tpi)	Längd (mm)	Tjocklek (mm)	Förp.
710705	MP3107	21	75	1,00	5 st
710702	MP3107-2	21	75	1,00	2 st



**250 mm lång**

Art.nr.	Kortnamn	Tandning (tpi)	Längd (mm)	Tjocklek (mm)	Förp.
715805	MP3158	10	250	1,25	5 st

AG N-MPS 20 10 13

www.lobomatic.com  
Copyright Lobomatic AB 2023. All rights reserved

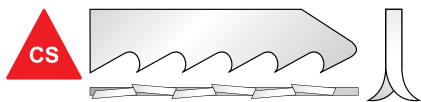
**Sticksågblad**
**CV-CS**

**Slipad tandning, skränt.**  
För grova snitt med maximal avverkning.

**CV** **Kolstål (Chrome Vanadium).**  
För mjukare material.  
Mjukt trä, spånskivor, mdf, plast.

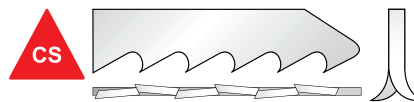
**Sticksågblad**
**BiM-CS**

**Slipad tandning, skränt.**  
För grova snitt med maximal avverkning.

**BiM** **Bimetall (BiM).** *Snabbstål* *Fjäderstål*  
För hårdare material. Maximal livslängd. Trä, plywood, laminat.



Art.nr.	Kortnamn	Tandning (tpi)	Längd (mm)	Tjocklek (mm)	Förp.
710405	MP3104	6	100	1,25	5 st
710402	MP3104-2	6	100	1,25	2 st
710455	MP31045	6	115	1,25	5 st
710425	MP3104-L	6	130	1,25	5 st
710422	MP3104-L-2	6	130	1,25	2 st
710465	MP3104-XL	6	150	1,25	5 st



Art.nr.	Kortnamn	Tandning (tpi)	Längd (mm)	Tjocklek (mm)	Förp.
710415	MP3104-F	6	100	1,27	5 st
710412	MP3104-F-2	6	100	1,27	2 st
710435	MP3104-LF	6	132	1,27	5 st



Art.nr.	Kortnamn	Tandning (tpi)	Längd (mm)	Tjocklek (mm)	Förp.
710505	MP3105*	6	100	1,25	5 st
710508	MP3105-100	6	100	1,25	100 st
710502	MP3105-2	6	100	1,25	2 st



**Extra tjocka. För vinkelrät snittyta.**

Art.nr.	Kortnamn	Tandning (tpi)	Längd (mm)	Tjocklek (mm)	Förp.
710445	MP3104-S	6	100	1,70	5 st
710475	MP3104-XLS*	6	150	1,70	5 st
715705	MP3157*	6	250	1,70	5 st



Art.nr.	Kortnamn	Tandning (tpi)	Längd (mm)	Tjocklek (mm)	Förp.
717205	MP3172	8	100	1,25	5 st

AG N-MPS 20 10 13

## Sticksågblad

CV-CT

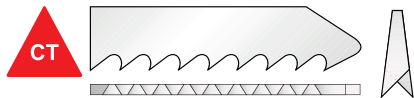

**Slipad tandning, konisk rygg.**  
Mycket rena snitt. Konisk rygg för lägre friktion.

**CV Kolstål (Chrome Vanadium).**  
För mjukare material.  
Mjukt trä, spånskivor, mdf, plast.



Art.nr.	Kortnamn	Tandning (tpi)	Längd (mm)	Tjocklek (mm)	Förp.
710305	MP3103	6	100	1,45	5 st
710302	MP3103-2	6	100	1,45	2 st
710355	MP31035	6	115	1,45	5 st
710325	MP3103-L	6	130	1,45	5 st
710322	MP3103-L-2	6	130	1,45	2 st



**Extra tjocka. För vinkelrät snittyta.**

Art.nr.	Kortnamn	Tandning (tpi)	Längd (mm)	Tjocklek (mm)	Förp.
710335	MP3103-S	6	100	1,70	5 st
710332	MP3103-S-2	6	100	1,70	2 st
710365	MP31035-S	6	115	1,70	5 st



Art.nr.	Kortnamn	Tandning (tpi)	Längd (mm)	Tjocklek (mm)	Förp.
714505	MP3145	8	100	1,45	5 st
714502	MP3145-2	8	100	1,45	2 st
717005	MP3170	8	115	1,45	5 st
717002	MP3170-2	8	115	1,45	2 st



Art.nr.	Kortnamn	Tandning (tpi)	Längd (mm)	Tjocklek (mm)	Förp.
718105	MP3181	8-11 Variabel	115	1,45	5 st
718102	MP3181-2	8-11 Variabel	115	1,45	2 st



Art.nr.	Kortnamn	Tandning (tpi)	Längd (mm)	Tjocklek (mm)	Förp.
718005	MP3180	8-10 Progressiv	115	1,45	5 st
718002	MP3180-2	8-10 Progressiv	115	1,45	2 st



**Extra tjocka. För vinkelrät snittyta.**

Art.nr.	Kortnamn	Tandning (tpi)	Längd (mm)	Tjocklek (mm)	Förp.
718015	MP3180-S*	8-10 Progressiv	115	1,70	5 st

C-84



**Omvänd tandning**

Art.nr.	Kortnamn	Tandning (tpi)	Längd (mm)	Tjocklek (mm)	Förp.
714105	MP3141	8 Neg	80	1,45	5 st
710205	MP3102	10 Neg	100	1,45	5 st
710202	MP3102-2	10 Neg	100	1,45	2 st
710235	MP3102-L	10 Neg	100	1,45	5 st



Art.nr.	Kortnamn	Tandning (tpi)	Längd (mm)	Tjocklek (mm)	Förp.
710105	MP3101	10	100	1,45	5 st
710102	MP3101-2	10	100	1,45	2 st
710135	MP3101-L	10	130	1,45	5 st
710132	MP3101-L-2	10	130	1,45	2 st



**Extra tjocka. För vinkelrät snittyta.**

Art.nr.	Kortnamn	Tandning (tpi)	Längd (mm)	Tjocklek (mm)	Förp.
710165	MP3101-S	10	100	1,70	5 st



Art.nr.	Kortnamn	Tandning (tpi)	Längd (mm)	Tjocklek (mm)	Förp.
710125	MP3101-KR	10+18 Dubbel	100	1,45	5 st
710122	MP3101-KR-2	10+18 Dubbel	100	1,45	2 st



Art.nr.	Kortnamn	Tandning (tpi)	Längd (mm)	Tjocklek (mm)	Förp.
710145	MP3101-LK	10	130	1,25	5 st
710142	MP3101-LK-2	10	130	1,25	2 st



**För extrem fiursågning**

Art.nr.	Kortnamn	Tandning (tpi)	Längd (mm)	Tjocklek (mm)	Förp.
718205	MP3182	8+11 Dubbel	115	1,45	5 st
718202	MP3182-2	8+11 Dubbel	115	1,45	2 st

**3160**

«wood» Profi-Line Made in Germany CV

**Spetstandad**

Art.nr.	Kortnamn	Tandning (tpi)	Längd (mm)	Tjocklek (mm)	Förp.
716005	MP3160	12 Spets	100	1,45	5 st
716002	MP3160-2	12 Spets	100	1,45	2 st
716505	MP3165*	12 Spets	132	1,45	5 st

**3160-K**

«wood» Profi-Line Made in Germany CV

**Spetstandad**

Art.nr.	Kortnamn	Tandning (tpi)	Längd (mm)	Tjocklek (mm)	Förp.
716025	MP3160-K	12 Spets	100	1,00	5 st
716022	MP3160-K-2	12 Spets	100	1,00	2 st

**3160-KR**

«wood» Profi-Line Made in Germany

**Spetstandad**

Art.nr.	Kortnamn	Tandning (tpi)	Längd (mm)	Tjocklek (mm)	Förp.
716035	MP3160-KR*	12 Spets Dubbel	100	1,45	5 st

**3171**

«wood» Profi-Line Made in Germany CV

**Spetstandad**

Art.nr.	Kortnamn	Tandning (tpi)	Längd (mm)	Tjocklek (mm)	Förp.
717105	MP3171	20 Spets	75	1,25	5 st
717102	MP3171-2	20 Spets	75	1,25	2 st

**Slipad tandning, bågformad sågäta.**

Extremt rena snitt. Tandning som går från positiv till negativ i en lätt bågform, vilket gör att sågdraget alltid går in mot snittytan på både ovasidan som undersidan och på så sätt eliminerar fläkning.

**3161**

«wood» kitchen worktop Made in Germany

**För extremt rena snitt. Fläker inte.**

Art.nr.	Kortnamn	Tandning (tpi)	Längd (mm)	Tjocklek (mm)	Förp.
716105	MP3161	12 Radie	132	1,25	5 st

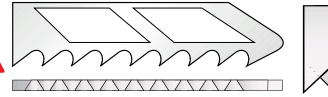
**Sticksågblad**
**CV-PC**

**Slipad tandning, rak rygg.**

Extremt rena snitt. Rak rygg med hål i bladet för minskad friktion.

**Kolstål (Chrome Vanadium).**

För mjukare material.

Mjukt trä, spånskivor, mdf, plast.

**3101-PC**

Art.nr.	Kortnamn	Tandning (tpi)	Längd (mm)	Tjocklek (mm)	Förp.
710155	MP3101-PC	10	100	1,45	5 st
710152	MP3101-PC-2	10	100	1,45	2 st

**3160-PC**

**Spetstandad**

Art.nr.	Kortnamn	Tandning (tpi)	Längd (mm)	Tjocklek (mm)	Förp.
716045	MP3160-PC	12 Spets	100	1,45	5 st
716042	MP3160-PC-2	12 Spets	100	1,45	2 st

## Sticksågblad

### BiM-CT

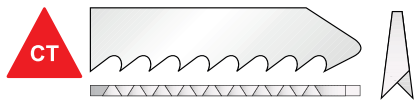

**Slipad tandning, konisk rygg.**

Mycket rena snitt. Konisk rygg för lägre friktion.

### BiM Bimetall (BiM).

För hårdare material. Maximal livslängd. Trä, plywood, laminat.

Snabbstål



Fjäderstål



Art.nr.	Kortnamn	Tandning (tpi)	Längd (mm)	Tjocklek (mm)	Förp.
710315	MP3103-F	6	100	1,27	5 st



Art.nr.	Kortnamn	Tandning (tpi)	Längd (mm)	Tjocklek (mm)	Förp.
710115	MP3101-F	10	100	1,27	5 st
710112	MP3101-F-2	10	100	1,27	2 st



**Spetstandad**

Art.nr.	Kortnamn	Tandning (tpi)	Längd (mm)	Tjocklek (mm)	Förp.
716015	MP3160-F	12 Rak	100	1,27	5 st
716012	MP3160-F-2	12 Rak	100	1,27	2 st
716515	MP3165-F	12 Rak	132	1,27	5 st



**Omvänd tandning**

Art.nr.	Kortnamn	Tandning (tpi)	Längd (mm)	Tjocklek (mm)	Förp.
710215	MP3102-F*	10 Neg	100	1,27	5 st
710212	MP3102-F-2	10 Neg	100	1,27	2 st



**Omvänd tandning**

Art.nr.	Kortnamn	Tandning (tpi)	Längd (mm)	Tjocklek (mm)	Förp.
714115	MP3141-F	13 Neg	80	1,27	5 st
714112	MP3141-F-2	13 Neg	80	1,27	2 st

AG N-MPS 20 10 13

## Sticksågblad

BiM-MS

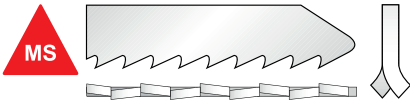

**Fräst tandning, skränt.**

För relativt grova snitt med hög avverkning.

**BiM** **Bimetall (BiM).**  
För hårdare material.  
Trä, metall, plast & kompositer.

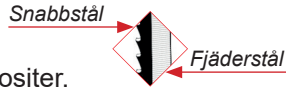

## Sticksågblad

BiM-MWS

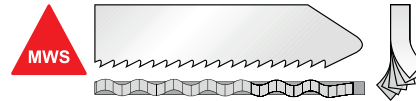

**Fräst tandning, vågformad.**

För fina snitt i metall.

**BiM** **Bimetall (BiM).**  
För hårdare material.  
Metall, plast & kompositer.

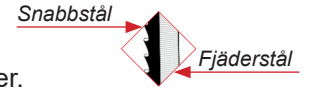

Trä och metall

Art.nr.	Kortnamn	Tandning (tpi)	Längd (mm)	Tjocklek (mm)	Förp.
711815	MP3118-F	8 ToM	100	1,27	5 st
711812	MP3118-F-2	8 ToM	100	1,27	2 st



Trä och metall

Art.nr.	Kortnamn	Tandning (tpi)	Längd (mm)	Tjocklek (mm)	Förp.
715615	MP3156-F	6-12 Variabel	132	1,27	5 st



Trä och metall

Art.nr.	Kortnamn	Tandning (tpi)	Längd (mm)	Tjocklek (mm)	Förp.
715015	MP3150-F	10-14 Variabel	132	1,27	5 st
715012	MP3150-F-2	10-14 Variabel	132	1,27	2 st



Trä och metall

Art.nr.	Kortnamn	Tandning (tpi)	Längd (mm)	Tjocklek (mm)	Förp.
715025	MP3150-FKR*	10+14 Dubbel	132	1,27	5 st



Trä och metall

Art.nr.	Kortnamn	Tandning (tpi)	Längd (mm)	Tjocklek (mm)	Förp.
711355	MP31135-F	21 ToM	100	1,00	5 st



Art.nr.	Kortnamn	Tandning (tpi)	Längd (mm)	Tjocklek (mm)	Förp.
711315	MP3113-F	12	75	1,00	5 st
711312	MP3113-F-2	12	75	1,00	2 st
711512	MP3115-F-2	12	130	1,00	2 st



Art.nr.	Kortnamn	Tandning (tpi)	Längd (mm)	Tjocklek (mm)	Förp.
712715	MP3127-F	17	75	1,27	5 st



Art.nr.	Kortnamn	Tandning (tpi)	Längd (mm)	Tjocklek (mm)	Förp.
715915	MP3159-F	18	200	1,27	5 st



Art.nr.	Kortnamn	Tandning (tpi)	Längd (mm)	Tjocklek (mm)	Förp.
711115	MP3111-F	21	75	1,00	5 st
711112	MP3111-F-2	21	75	1,00	2 st
711125	MP3111-LF	21	100	1,00	5 st
711415	MP3114-F	21	130	1,00	5 st
717715	MP3177-F*	21	250	1,27	5 st



Art.nr.	Kortnamn	Tandning (tpi)	Längd (mm)	Tjocklek (mm)	Förp.
711015	MP3110-F	28	75	1,00	5 st
711012	MP3110F-2	28	75	1,00	2 st



Art.nr.	Kortnamn	Tandning (tpi)	Längd (mm)	Tjocklek (mm)	Förp.
717615	MP3176-F	16-25 Variabel	132	1,00	5 st
717612	MP3176-F-2*	16-25 Variabel	132	1,00	2 st

## Sticksågblad

HSS-MS

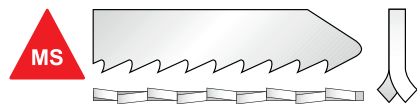

**Fräst tandning, skränt.**

För relativt grova snitt med hög avverkning.

## Sticksågblad

HSS-MWS

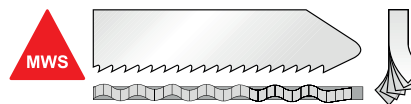

**Fräst tandning, vågformad.**

För fina snitt i metall.

**HSS**

**Snabbstål (HSS).**

Fullhärdat blad av snabbstål.

För legerat och olegerat stål, aluminium, etc.

**HSS**

**Snabbstål (HSS).**

Fullhärdat blad av snabbstål.

För legerat och olegerat stål, aluminium, etc.



Art.nr.	Kortnamn	Tandning (tpi)	Längd (mm)	Tjocklek (mm)	Förp.
711805	MP3118	8	100	1,15	5 st
711802	MP3118-2	8	100	1,15	2 st



Art.nr.	Kortnamn	Tandning (tpi)	Längd (mm)	Tjocklek (mm)	Förp.
711905	MP3119	8	100	1,15	5 st
711902	MP3119-2	8	100	1,15	2 st



Art.nr.	Kortnamn	Tandning (tpi)	Längd (mm)	Tjocklek (mm)	Förp.
711305	MP3113	12	75	1,00	5 st
711302	MP3113-2	12	75	1,00	2 st
711505	MP3115	12	132	1,15	5 st
711502	MP3115-2	12	132	1,15	2 st



**För akryl/plexi.**

Art.nr.	Kortnamn	Tandning (tpi)	Längd (mm)	Tjocklek (mm)	Förp.
711605	MP3116	12	100	1,27	5 st
711602	MP3116-2	12	100	1,27	2 st



**För trä.**

Art.nr.	Kortnamn	Tandning (tpi)	Längd (mm)	Tjocklek (mm)	Förp.
711705	MP3117	10 TRÄ	100	1,40	5 st



Art.nr.	Kortnamn	Tandning (tpi)	Längd (mm)	Tjocklek (mm)	Förp.
711105	MP3111	21	75	1,00	5 st
711102	MP3111-2	21	75	1,00	2 st
711405	MP3114	21	132	1,15	5 st
711402	MP3114-2	21	132	1,15	2 st



Art.nr.	Kortnamn	Tandning (tpi)	Längd (mm)	Tjocklek (mm)	Förp.
711205	MP3112	21	75	1,00	5 st
711202	MP3112-2	21	75	1,00	2 st



Art.nr.	Kortnamn	Tandning (tpi)	Längd (mm)	Tjocklek (mm)	Förp.
711002	MP3110-2	28	75	1,00	2 st
711005	MP3110	28	75	1,00	5 st

AG N-MPS 20 10 13



## Sticksågblad

### HM

Specialblad för diverse applikationer.

**HM** **Hårdmetall (HM).**  
Blad som kompletterats med hårdmetall.  
För unika applikationer eller maximerad livslängd.



Art.nr.	Benämning	Tandning (tpi)	Längd (mm)	Tjocklek (mm)	Förp.	Applikation
712501	Sticksågblad HM L100 Z4,3 SB1	6 tpi	100 mm	1,8 mm	1 st	Gips, fibercement, lättbetong, armerad plast; epoxy
712601	Sticksågblad HM L132 Z4,3 SB1	6 tpi	132 mm	1,8 mm	1 st	Gips, fibercement, lättbetong, armerad plast; epoxy



Art.nr.	Benämning	Tandning (tpi)	Längd (mm)	Tjocklek (mm)	Förp.	Applikation
713403	Sticksågblad HM L115 Z3 SB3	8 tpi	115 mm	1,75 mm	3 st	Plast, armerad plast; epoxy.



Art.nr.	Benämning	Tandning (tpi)	Längd (mm)	Tjocklek (mm)	Förp.	Applikation
713003	Sticksågblad HM L75 Z1,1 SB3	24 tpi	100 mm	1,27 mm	3 st	Rostfritt stål
713203	Sticksågblad HM L75 Z1,4 SB3	18 tpi	100 mm	1,27 mm	3 st	Rostfritt stål



Art.nr.	Benämning	Tandning (tpi)	Längd (mm)	Tjocklek (mm)	Förp.	Applikation
714001	Sticksågblad Dia L83 SB1	Diamant	83 mm	1,3 mm	1 st	Keramik



Art.nr.	Benämning	Tandning (tpi)	Längd (mm)	Tjocklek (mm)	Förp.	Applikation
712101	Sticksågblad HM L75 SB1	HM. Korn 30	75 mm	2,6 mm	1 st	Kakel, klinker
712201	Sticksågblad HM L75 SB1	HM. Korn 50	75 mm	2,6 mm	1 st	Kakel, klinker



Art.nr.	Benämning	Tandning (tpi)	Längd (mm)	Tjocklek (mm)	Förp.	Applikation
712301	Sticksågblad Rasp HM-Belagd	HM-belagd	100 mm	Ø6 mm	1 st	Kakel, klinker
712401	Sticksågblad Rasp HM-Belagd SET	HM-belagd	100 mm	Ø6 mm	1+1 st	Kakel, klinker. Inklusive borr 6 mm.



Art.nr.	Benämning	Tandning (tpi)	Längd (mm)	Tjocklek (mm)	Förp.	Applikation
714601	Sticksågblad Fil 75mm	Fil. Grov	75 mm	Ø7,5 mm	1 st	Metall
714701	Sticksågblad Fil 75mm	Fil. Fin	75 mm	Ø7,5 mm	1 st	Metall
714801	Sticksågblad Fil 75mm Fyrkantig	Fil. Fin	75 mm	8,3x8,3 mm	1 st	Metall



Art.nr.	Benämning	Tandning (tpi)	Längd (mm)	Tjocklek (mm)	Förp.	Applikation
714201	Sticksågblad Rasp 100mm	Rasp. Grov	100 mm	Ø8,5 mm	1 st	Trä, plywood, mdf
714301	Sticksågblad Rasp 100mm	Rasp. Fin	100 mm	Ø8,5 mm	1 st	Trä, plywood, mdf
714401	Sticksågblad Rasp 100mm Fyrkantig	Fil Grov	100 mm	8,3x8,3 mm	1 st	Trä, plywood, mdf

**Sticksågblad****Kork & Gummi**

Sticksågblad för kork och gummi.



Art.nr.	Kortnamn	Tandning	Längd (mm)	Tjocklek	Förp	Applikation
712005	MP3120	Kniv. Rak	100	1,15 mm	5 st	Kork, gummi.



Art.nr.	Kortnamn	Tandning	Längd (mm)	Tjocklek	Förp	Applikation
712905	MP3129	Kniv. Våg	152 mm	1,0 mm	5 st	Kork, gummi.

## Sticksågblad Black & Decker

Sticksågblad för maskiner med Black & Decker fäste.

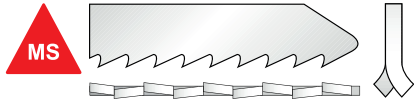

**Fräst tandning, skränt.**  
För relativt grova snitt med hög avverkning.

**CV Kolstål (Chrome Vanadium).**  
För mjukare material.  
Mjukt trä, spånskivor, mdf, plast.

## Karosseriblad SIG / FLEX

För tryckluftsdrivna maskiner.

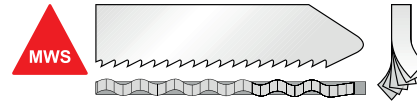

**Fräst tandning, vågformad.**  
För fina snitt i metall.

**BiM Bimetall (BiM).**  
För hårdare material.  
Trä, metall, plast & kompositer.

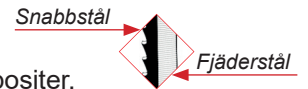

Art.nr.	Kortnamn	Tandning	Längd (mm)	Tjocklek	Förp.
734045	3404	6 tpi	100	1,25 mm	5 st



Art.nr.	Kortnamn	Tandning	Längd (mm)	Tjocklek	Förp.
734065	3406	8 tpi	100	1,25 mm	5 st



Art.nr.	Kortnamn	Tandning	Längd (mm)	Tjocklek	Förp.
734095	3409	12 tpi	75	1,25 mm	5 st

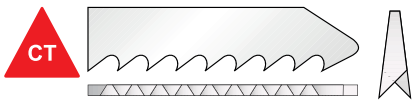

**Slipad tandning, konisk rygg.**  
Mycket rena snitt. Konisk rygg för lägre friktion.



Art.nr.	Kortnamn	Tandning	Längd (mm)	Tjocklek	Förp.
734015	3401	10 tpi	115	1,45 mm	5 st



Art.nr.	Kortnamn	Tandning (tpi)	Längd (mm)	Tjocklek (mm)	Förp.	Plättjocklek
737505	MP3750	32	100	0,65	5 st	0,5-1,0 mm
737525	MP3752	24	100	0,65	5 st	1,0-2,0 mm
737545	MP3754	18	100	0,65	5 st	2,0-2,5 mm
737565	MP3756	14	100	0,65	5 st	2,5-4,0 mm



Art.nr.	Kortnamn	Tandning (tpi)	Längd (mm)	Tjocklek (mm)	Förp.	Plättjocklek
737405	MP3740	32	100	0,65	5 st	0,5-1,0 mm
737425	MP3742	24	100	0,65	5 st	1,0-2,0 mm
737445	MP3744	18	100	0,65	5 st	2,0-2,5 mm
737465	MP3746	14	100	0,65	5 st	2,5-4,0 mm

## Tigersågblad

CV-MS

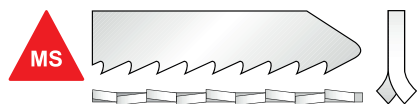

**Fräst tandning, skränkt.**

För relativt grova snitt med hög avverkning.

**CV**

**Kolstål (Chrome Vanadium).**

För mjukare material.

Mjukt trä, spånskivor, mdf, plast.

### Grova snitt i mjukt trä samt grenar.



Art.nr.	Kortnamn	Tandning (tpi)	Längd (mm)	Tjocklek (mm)	Förp.
740222	MP4022	3	230	1,2	5 st
740202	MP4020	3	300	1,2	5 st
740201	MP4020-2	3	300	1,2	2 st

### För plywood, limträ, MDF och skivor. Figursågning.



Art.nr.	Kortnamn	Tandning (tpi)	Längd (mm)	Tjocklek (mm)	Förp.
740112	MP4011	6	150	1,2	5 st
740111	MP4011-2	6	150	1,2	2 st
740114	MP4011-100	6	150	1,2	100 st

### Grova snitt i mjukt trä samt grenar. Figursågning.



Art.nr.	Kortnamn	Tandning (tpi)	Längd (mm)	Tjocklek (mm)	Förp.
740212	MP4021	3	150	1,2	5 st
740211	MP4021-2	3	150	1,2	2 st

### För plywood, limträ, MDF och skivor. Figursågning.



Art.nr.	Kortnamn	Tandning (tpi)	Längd (mm)	Tjocklek (mm)	Förp.
740132	MP4013	6	150	1,2	5 st

### Grova snitt i mjukt trä samt grenar.



Art.nr.	Kortnamn	Tandning (tpi)	Längd (mm)	Tjocklek (mm)	Förp.
740312	MP4031	4	150	1,2	5 st
740322	MP4032*	4	230	1,2	5 st

### För mjukt trä, plywood och MDF.



Art.nr.	Kortnamn	Tandning (tpi)	Längd (mm)	Tjocklek (mm)	Förp.	Övrigt
740412	MP4041	10	150	1,2	5 st	
740422	MP4042	10	230	1,2	5 st	
740612	MP4061	10	300	0,9	5 st	

### För allmänt bruk i trä.



Art.nr.	Kortnamn	Tandning (tpi)	Längd (mm)	Tjocklek (mm)	Förp.
740122	MP4012	6	150	1,2	5 st
740372	MP4037	6	225	1,2	5 st
740102	MP4010*	6	300	1,2	5 st

### För gips, lättbetong och fibercement.

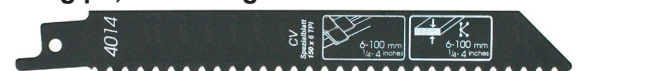

Art.nr.	Kortnamn	Tandning (tpi)	Längd (mm)	Tjocklek (mm)	Förp.
740142	MP4014	6	150	1,2	5 st

### För allmänt bruk i trä. Figursågning.



Art.nr.	Kortnamn	Tandning (tpi)	Längd (mm)	Tjocklek (mm)	Förp.
740352	MP4035	6	150	1,2	5 st

AG N-MPS 20 10 13

www.lobomatic.com  
Copyright Lobomatic AB 2023. All rights reserved

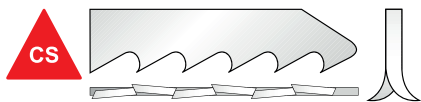
**Sticksågblad**
**CV-CS**

**Slipad tandning, skränt.**  
För grova snitt med maximal avverkning.

**CV**

**Kolstål (Chrome Vanadium).**  
För mjukare material.  
Mjukt trä, spånskivor, mdf, plast.

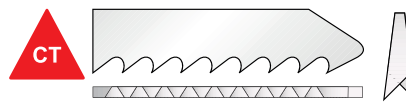
**Tigersågblad**
**CV-CT**

**Slipad tandning, konisk rygg.**  
Mycket rena snitt. Konisk rygg för lägre friktion.

**CV**

**Kolstål (Chrome Vanadium).**  
För mjukare material.  
Mjukt trä, spånskivor, mdf, plast.

**Snabba & grova snitt i mjukt trä, grenar och stockar.**



Art.nr.	Kortnamn	Tandning (tpi)	Längd (mm)	Tjocklek (mm)	Förp.
740552	MP4055*	4	230	1,2	5 st

**Fina snitt i plywood, limträ, MDF och laminat.**

Art.nr.	Kortnamn	Tandning (tpi)	Längd (mm)	Tjocklek (mm)	Förp.
740462	MP4046	6-10 Variabel	200	1,2	5 st

**Snabba & grova snitt i mjukt trä, grenar och stockar.**

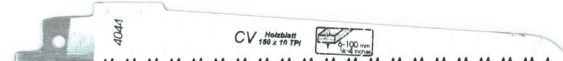

Art.nr.	Kortnamn	Tandning (tpi)	Längd (mm)	Tjocklek (mm)	Förp.
740522	MP4052-5	4-5 Variabel	230	1,2	5 st
740521	MP4052-2	4-5 Variabel	230	1,2	2 st

**Fina snitt i plywood, limträ, MDF och laminat.**

Art.nr.	Kortnamn	Tandning (tpi)	Längd (mm)	Tjocklek (mm)	Förp.
740442	MP4044	10	150	1,2	5 st
740452	MP4045	10	230	1,2	5 st

## Tigersågblad

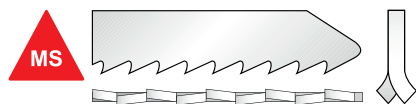
BiM-MS



**Fräst tandning, skränkt.**

För relativt grova snitt med hög avverkning.

**BiM Bimetall (BiM).**

För hårdare material.

Trä, metall, plast & komposit.

Snabbstål



### Rivning.



Art.nr.	Kortnamn	Tandning (tpi)	Längd (mm)	Tjocklek (mm)	Förp.
744422	MP4442	6	150	1,57	5 st
744421	MP4442-2*	6	150	1,57	2 st
744442	MP4444*	6	230	1,57	5 st
744441	MP4444-2	6	230	1,57	2 st
744232	MP4423	6	250	1,57	5 st
744492	MP4449	6	300	1,57	5 st

### Rivning.



Art.nr.	Kortnamn	Tandning (tpi)	Längd (mm)	Tjocklek (mm)	Förp.
744362	MP4436	13	200	1,27	5 st
744382	MP4438	13	230	1,27	5 st
744392	MP4439*	13	300	1,27	5 st

### Pallrenovering.



Art.nr.	Kortnamn	Tandning (tpi)	Längd (mm)	Tjocklek (mm)	Förp.
744772	MP4477*	10	215	0,9	5 st

### Pallrenovering.



Art.nr.	Kortnamn	Tandning (tpi)	Längd (mm)	Tjocklek (mm)	Förp.
744252	MP4425	13	200	0,9	5 st
744262	MP4426	13	230	0,9	5 st

### Trä med spik.



Art.nr.	Kortnamn	Tandning (tpi)	Längd (mm)	Tjocklek (mm)	Förp.
740182	MP4018	6	250	1,27	5 st
740152	MP4015*	6	300	1,27	5 st

### Trä med spik.



Art.nr.	Kortnamn	Tandning (tpi)	Längd (mm)	Tjocklek (mm)	Förp.
744302	MP4430-5	10	150	0,9	5 st
744312	MP4431	10	200	0,9	5 st
744372	MP4437	10	230	1,27	5 st
744352	MP4435*	10	250	0,9	5 st
744322	MP4432*	10	300	0,9	5 st

### Trä med spik. Fönster.



Art.nr.	Kortnamn	Tandning (tpi)	Längd (mm)	Tjocklek (mm)	Förp.
740162	MP4016	6	150	1,27	5 st
740172	MP4017	6	230	1,27	5 st
740174	MP4017-100	6	230	1,27	100 st

AG N-MPS 20 10 13

www.lobomatic.com  
Copyright Lobomatic AB 2023. All rights reserved

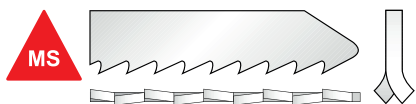
**Tigersågblad**
**BiM-MS**

**Fräst tandning, skränkt.**

För relativt grova snitt med hög avverkning.

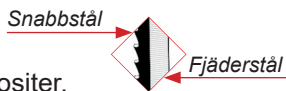
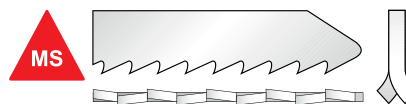
**BiM** **Bimetall (BiM).**  
För hårdare material.  
Trä, metall, plast & kompositer.

**Tigersågblad**
**TRI-MS**

**Fräst tandning, skränkt.**

För relativt grova snitt med hög avverkning.

**TRI** **Trimetall (TRI).**  
Tänder runt hela bladet. Olika tandning på ovan-  
sidan och undersidan.

**Univeral. Trä / Metall.**

Art.nr.	Kortnamn	Tandning (tpi)	Längd (mm)	Tjocklek (mm)	Förp.
744472	MP4447-VP	6-12 Variabel	205	1,27	5 st

**Metall. Fin-Medium.**

Art.nr.	Kortnamn	Tandning (tpi)	Längd (mm)	Tjocklek (mm)	Förp.
747011	MP4701-2*	14+18 Dubbel	150	0,9	2 st

**Univeral. Trä / Metall.**

Art.nr.	Kortnamn	Tandning (tpi)	Längd (mm)	Tjocklek (mm)	Förp.
744647	MP4464-VP	8-11 Variabel	230	0,9	5 st
744747	MP4474-VP	8-11 Variabel	230	1,27	5 st

**Univeral. Trä / Metall.**

Art.nr.	Kortnamn	Tandning (tpi)	Längd (mm)	Tjocklek (mm)	Förp.
747021	MP4702-2*	10+14 Dubbel	150	0,9	2 st
747041	MP4704-2*	10+14 Dubbel	200	1,27	2 st

**Univeral. Trä / Metall.**

Art.nr.	Kortnamn	Tandning (tpi)	Längd (mm)	Tjocklek (mm)	Förp.
744307	MP4430VP-5	10-14 Variabel	150	0,9	5 st
744317	MP4431-VP*	10-14 Variabel	200	0,9	5 st
744319	MP4431-VP-100	10-14 Variabel	200	0,9	100 st
744347	MP4434-VP*	10-14 Variabel	230	0,9	5 st
744346	MP4434-VP-2*	10-14 Variabel	230	0,9	2 st
744357	MP4435-VP*	10-14 Variabel	250	0,9	5 st

**Rivning.**

Art.nr.	Kortnamn	Tandning (tpi)	Längd (mm)	Tjocklek (mm)	Förp.
747031	MP4703-2*	6+10 Dubbel	150	0,9	2 st
747071	MP4707-2*	6+10 Dubbel	150	1,1	2 st
747051	MP4705-2*	6+10 Dubbel	200	1,27	2 st
747061	MP4706-2*	6+10 Dubbel	250	1,57	2 st

AG N-MPS 20 10 13

## Sticksågblad

BiM-MWS

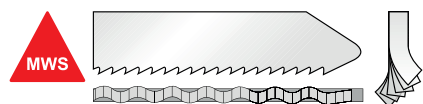

**Fräst tandning, vågformad.**  
För fina snitt i metall.

## Sticksågblad

BiM-MS

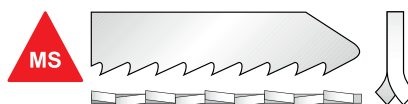

**Fräst tandning, skränt.**  
För relativt grova snitt med hög avverkning.

**BiM Bimetall (BiM).**  
För hårdare material.  
Metall, plast & kompositor.

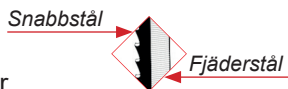

**BiM Bimetall (BiM).**  
För hårdare material.  
Metall, plast & kompositor.

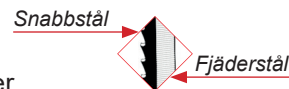

### Metall- Extra fin.

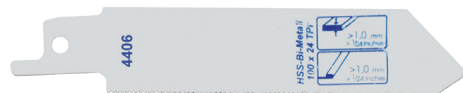

Art.nr.	Kortnamn	Tandning (tpi)	Längd (mm)	Tjocklek (mm)	Förp.
744062	MP4406	21	100	0,9	5 st

### Metall- Extra fin.

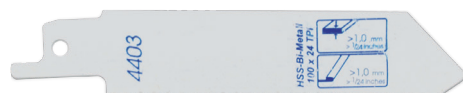

Art.nr.	Kortnamn	Tandning (tpi)	Längd (mm)	Tjocklek (mm)	Förp.
744032	MP4403	25	100	0,9	5 st
744052	MP4405*	25	150	0,9	5 st
744051	MP4405-2	25	150	0,9	2 st
744072	MP4407*	25	230	0,9	5 st

### Metall- Extra fin.

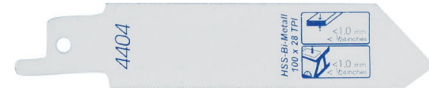

Art.nr.	Kortnamn	Tandning (tpi)	Längd (mm)	Tjocklek (mm)	Förp.
744042	MP4404	32	100	0,9	5 st

### Metall- Fin.



Art.nr.	Kortnamn	Tandning (tpi)	Längd (mm)	Tjocklek (mm)	Förp.
744272	MP4427*	18	150	0,9	5 st
744282	MP4428*	18	200	0,9	5 st
744692	MP4469*	18	230	0,9	5 st
744192	MP4419	18	250	0,9	5 st
744202	MP4420	18	300	0,9	5 st

### Metall- Fin.

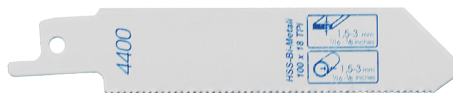

Art.nr.	Kortnamn	Tandning (tpi)	Längd (mm)	Tjocklek (mm)	Förp.
744002	MP4400	18	100	0,9	5 st
744022	MP4402	18	200	0,9	5 st
744021	MP4402-2	18	200	0,9	2 st
744292	MP4429	18	230	0,9	5 st

### Metall- Medium / Fin.



Art.nr.	Kortnamn	Tandning (tpi)	Längd (mm)	Tjocklek (mm)	Förp.
744027	MP4402-VP*	14-18 Variabel	200	0,9	5 st
744197	MP4419-VP*	14-18 Variabel	230	0,9	5 st
744297	MP4429-VP*	14-18 Variabel	250	0,9	5 st

### Metall- Medium / Fin.

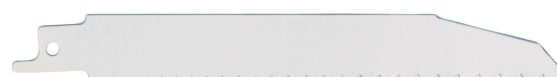

Art.nr.	Kortnamn	Tandning (tpi)	Längd (mm)	Tjocklek (mm)	Förp.
744462	MP4446-VP	9-15 Variabel	130	0,9	5 st

AG N-MPS 20 10 13



## Sticksågblad

BiM-MS

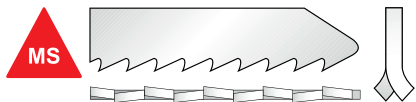

**Fräst tandning, skränt.**

För relativt grova snitt med hög avverkning.

**BiM** **Bimetall (BiM).**  
För hårdare material.  
Metall, plast & kompositer.

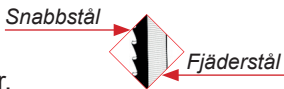

## Sticksågblad

BiM-MS

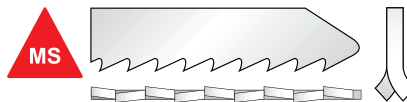

**Fräst tandning, skränt.**

För relativt grova snitt med hög avverkning.

**BiM** **Bimetall (BiM).**  
För hårdare material.  
Metall, plast & kompositer.

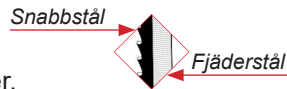

### Metall- Medium.

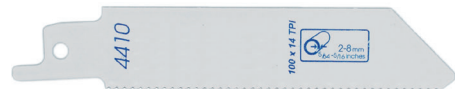

Art.nr.	Kortnamn	Tandning (tpi)	Längd (mm)	Tjocklek (mm)	Förp.
744102	MP4410	14	100	0,9	5 st
744112	MP4411*	14	150	0,9	5 st
744111	MP4411-2	14	150	0,9	2 st
744152	MP4415*	14	200	0,9	5 st
744162	MP4416*	14	230	0,9	5 st
744182	MP4418	14	250	0,9	5 st
744222	MP4422	14	280	0,9	5 st

### Metall- Grov.

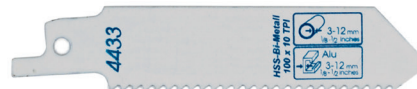

Art.nr.	Kortnamn	Tandning (tpi)	Längd (mm)	Tjocklek (mm)	Förp.
744332	MP4433	10	100	0,9	5 st

### Metall- Grov.



Art.nr.	Kortnamn	Tandning (tpi)	Längd (mm)	Tjocklek (mm)	Förp.
744432	MP4443	8	150	1,57	5 st
744242	MP4424	8	230	1,57	5 st
744452	MP4445*	8	230	1,57	5 st
744212	MP4421	8	300	1,57	5 st

### Metall- Medium. Extra hög rygg, 25,4 mm.



Art.nr.	Kortnamn	Tandning (tpi)	Längd (mm)	Tjocklek (mm)	Förp.
744082	MP4408	14	150	0,9	5 st
744092	MP4409	14	225	0,9	5 st

### Metall- Medium / Grov.



Art.nr.	Kortnamn	Tandning (tpi)	Längd (mm)	Tjocklek (mm)	Förp.
744407	MP4440-VP*	10-14 Variabel	150	1,27	5 st
744447	MP4444-VP	10-14 Variabel	225	1,27	5 st
744427	MP4442-VP	10-14 Variabel	300	1,27	5 st

### Metall- Grov. Extra hög rygg, 25,4 mm.



Art.nr.	Kortnamn	Tandning (tpi)	Längd (mm)	Tjocklek (mm)	Förp.
744132	MP4413	10	150	0,9	5 st
744142	MP4414	10	205	0,9	5 st
744652	MP4465	10	300	0,9	5 st

AG N-MPS 20 10 13

## Tigersågblad

### HM+Diverse

Specialblad för diverse applikationer.

#### HM Hårdmetall (HM).

Blad som kompletterats med hårdmetall.  
För unika applikationer eller maximerad livslängd.



Art.nr.	Kortnamn	Tandning	Längd	Tjocklek	Förp.	Applikation
740950	MP4095-1	1,3 tpi	210	3	1 st	Lättbetong, lecablock, tegel.
740960	MP4096-1	1,3 tpi	300	3	1 st	Lättbetong, lecablock, tegel.
740970	MP4097-1	1,3 tpi	460	3	1 st	Lättbetong, lecablock, tegel.



Art.nr.	Kortnamn	Tandning	Längd	Tjocklek	Förp.	Applikation
740780	MP4078-1	2 tpi	400	0,9	1 st	Rivning. Fönster, gips, lättbetong, leca, tegel, glasfiber.



Art.nr.	Kortnamn	Tandning	Längd	Tjocklek	Förp.	Applikation
740751	MP4075-2	3 tpi	150	0,9	2 st	Rivning. Fönster, gips, lättbetong, leca, tegel, glasfiber.
740761	MP4076-2	3 tpi	300	0,9	2 st	Rivning. Fönster, gips, lättbetong, leca, tegel, glasfiber.



Art.nr.	Kortnamn	Tandning	Längd	Tjocklek	Förp.	Applikation
740701	MP4070-2	6 tpi	150	0,9	2 st	Gips, fibercement, lättbetong, lecablock, glasfiber.
740731	MP4073-2	6 tpi	230	0,9	2 st	Gips, fibercement, lättbetong, lecablock, glasfiber.
740770	MP4077-1	6 tpi	300	0,9	1 st	Gips, fibercement, lättbetong, lecablock, glasfiber.



Art.nr.	Kortnamn	Tandning	Längd	Tjocklek	Förp.	Applikation
740802	MP4080	HM-Belagd	150	0,9	5 st	Gjutjärn, kakel, glas.
740822	MP4082	HM-Belagd	200	0,9	5 st	Gjutjärn, kakel, glas.
740842	MP4084	HM-Belagd	230	0,9	5 st	Gjutjärn, kakel, glas.



Art.nr.	Kortnamn	Tandning	Längd	Tjocklek	Förp.	Applikation
740900	MP4090	Diamant	200	0,9	1 st	Kakel, klinker, fibercement, lättbetong, gjutjärn.



Art.nr.	Kortnamn	Tandning	Längd (mm)	Tjocklek (mm)	Förp.	Applikation
740291	MP4029-2	Kniv. Våg	300	1,25	2 st	Isolering, wellpapp, skumgummi.

## Tigersågblad FLEX

BiM-MS

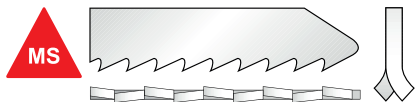

**Fräst tandning, skränt.**

För relativt grova snitt med hög avverkning.

**BiM** Bimetall (BiM).  
För hårdare material.  
Metall, plast & kompositer.

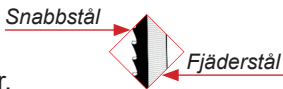

## Tigersågblad REMS

BiM-MS

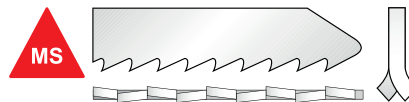

**Fräst tandning, skränt.**

För relativt grova snitt med hög avverkning.

**BiM** Bimetall (BiM).  
För hårdare material.  
Metall, plast & kompositer.

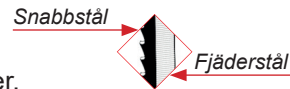

### Metall- Grov.



Art.nr.	Tandning (tpi)	Längd (mm)	Tjocklek (mm)	Förp.	Fäste
744962	8	140	1,57	5 st	FLEX
744982	8	140	1,57	5 st	FLEX

### Metall- Medium.

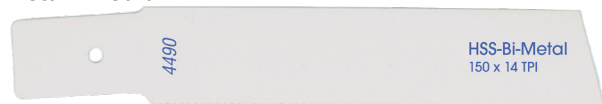

Art.nr.	Tandning (tpi)	Längd (mm)	Tjocklek (mm)	Förp.	Fäste
744902	14	205	0,9	5 st	FLEX
744922	14	210	0,9	5 st	FLEX
744942	14	300	0,9	5 st	FLEX

### Metall- Medium / Grov.

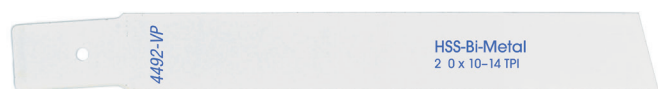

Art.nr.	Tandning (tpi)	Längd (mm)	Tjocklek (mm)	Förp.	Fäste
744927	10-14 Variabel	200	0,9	5 st	FLEX
744937	10-14 Variabel	230	0,9	5 st	FLEX

### Metall- Grov.



Art.nr.	Tandning (tpi)	Längd (mm)	Tjocklek (mm)	Förp.	Fäste
744822	8	140	1,57	5 st	REMS
744862	8	200	1,57	5 st	REMS

### Metall- Grov.



Art.nr.	Tandning (tpi)	Längd (mm)	Tjocklek (mm)	Förp.	Fäste
744832	10	140	1,57	5 st	REMS
744872	10	200	1,57	5 st	REMS

### Metall- Medium.



Art.nr.	Tandning (tpi)	Längd (mm)	Tjocklek (mm)	Förp.	Fäste
744512	14	150	0,9	5 st	REMS
744542	14	200	0,9	5 st	REMS
744572	14	300	0,9	5 st	REMS

### Metall- Medium / Grov.



Art.nr.	Tandning (tpi)	Längd (mm)	Tjocklek (mm)	Förp.	Fäste
744517	10-14 Variabel	150	0,9	5 st	REMS
744547	10-14 Variabel	200	0,9	5 st	REMS
744577	10-14 Variabel	300	0,9	5 st	REMS

AG N-MPS 20 10 13

## Multibläd

### Såga

Multibläd för sågning. Starlock fäste.



Art.nr.	Benämning	Applikation	Bredd (mm)	Längd (mm)	Material	Fäste	Fein	Förp.
739010	Multibläd CV 35x50	Trä	35	50	CV	STARLOCK	133	1 st
739020	Multibläd CV 55x65 Curved	Trä	55	65	CV	STARLOCK	225	1 st



Art.nr.	Benämning	Applikation	Bredd (mm)	Längd (mm)	Material	Fäste	Fein	Förp.
739070	Multibläd BiM 35x50	Snabba rena snitt i trä	35	50	Bi-Metall	STARLOCK	205	1 st



Art.nr.	Benämning	Applikation	Bredd (mm)	Längd (mm)	Material	Fäste	Fein	Förp.
739030	Multibläd BiM 10x30	Trä med spik	10	30	Bi-Metall	STARLOCK	184	1 st
739040	Multibläd BiM 20x34	Trä med spik	20	34	Bi-Metall	STARLOCK	183	1 st
739060	Multibläd BiM 50x50	Trä med spik	50	50	Bi-Metall	STARLOCK	221	1 st



Art.nr.	Benämning	Applikation	Bredd (mm)	Längd (mm)	Material	Fäste	Fein	Förp.
739100	Multibläd BiM 28x50	Trä, gips, plast, aluminium. Metall upp till 2 mm.	28	50	Bi-Metall	STARLOCK	222	1 st
739110	Multibläd BiM 44x50	Trä, gips, plast, aluminium. Metall upp till 2 mm.	44	50	Bi-Metall	STARLOCK	223	1 st

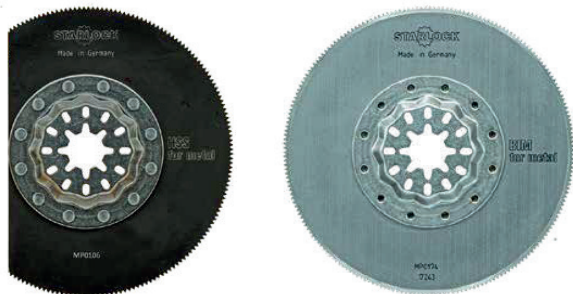

Art.nr.	Benämning	Applikation	Bredd (mm)	Längd (mm)	Material	Fäste	Fein	Förp.
739130	Multibläd HSS D85	Trä, plast, aluminium, kolfiber. Metall upp till 1 mm.	Ø 85		HSS	STARLOCK	106	1 st
739140	Multibläd BiM D85	Trä, gips, plast, aluminium, kolfiber. Metall upp till 1 mm.	Ø 85		Bi-Metall	STARLOCK	174	1 st

AG N-MPS 20 10 13

www.lobomatic.com  
Copyright Lobomatic AB 2023. All rights reserved

## Multiblad Slipa & Polera

Multiblad för slipning och polering. Starlock fäste.



Art.nr.	Kortnamn	Benämning	Applikation	Korn	Storlek	Fäste	Fein	Förp.
739200	MP3920	Slippplatta hålad	Universal	-	80 mm	STARLOCK	136	5 st



Art.nr.	Kortnamn	Benämning	Applikation	Korn	Storlek	Fein	Förp.
739212	MP3921	Slippapper Universal 60/80	Universal	K60	80 mm	109	5 st
739222	MP3922	Slippapper Universal 120/80	Universal	K120	80 mm	112	5 st
739232	MP3923	Slippapper Universal 180/80	Universal	K180	80 mm	114	5 st

## Multiblad Skära & Skrapa

Multiblad för att skära och skrapa. Starlock fäste.

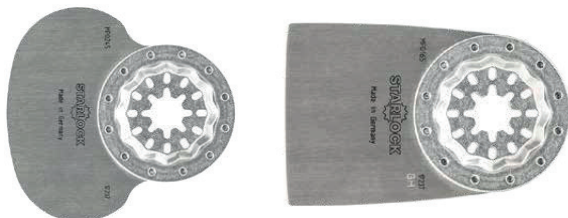

Art.nr.	Kortnamn	Benämning	Applikation	Fäste	Fein	Förp.
739250	MP3925	Multiblad Kniv	Silikon, mjukt kitt, separering av isolerglas.	STARLOCK	245	1 st
739270	MP3927	Multiblad Spackel flexibel	Limrester, silikonfogar, akrylfogar.	STARLOCK	165	1 st

## Multiblad Kap & Rasp

Multiblad för rasp- och kaparbeten. Starlock fäste



Art.nr.	Kortnamn	Benämning	Applikation	Fäste	Fein	Förp.
739240	MP3924	Multiblad HM D75	Skärbredd 2,2 mm. Kakel- och klinkerfogar. Uttag i puts, lättbetong et. Rengöring och eterarbete av fogar vid nåtning av trädäck och skrov.	STARLOCK	118	1 st
739260	MP3926	Multiblad HM-Rasp 80 mm	För kakelfix, murbruk, betong, trä, sten spackel, etc. Hålad för utsug.	STARLOCK	121	1 st

**Varumärken:**

SDS plus / SDS max

Robert Bosch GmbH

Starlock

C. & E. Fein GmbH  
Robert Bosch GmbH

**C-102**



## Snabbchuckar L

### Klass L

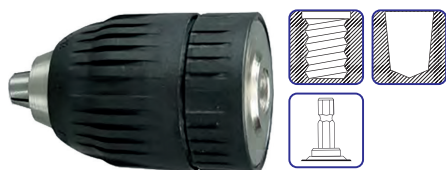

Plasthölje.  
Ingen låsmekanism.  
Snabbchuck klass L.  
Tolerans 0,4 mm

### 0,5-10 mm

Diameter: 42 mm.  
Längd: 52/61 mm.  
Vikt: 180 g.

Art.nr.	Storlek	Fäste
525651	0,5-10 mm	Gänga 3/8"x24
525652	0,5-10 mm	Gänga 1/2"x20
525655	0,5-10 mm	Kona B12
525659	0,5-10 mm	Bitsfäste 1/4" E6

## Snabbchuckar M

### Industri



Metallhölje.  
Ingen låsmekanism.  
Snabbchuck klass M.  
Tolerans 0,25 mm

### 0,5-10 mm

Diameter: 40 mm.  
Längd: 51/61 mm.  
Vikt: 260 g.

Art.nr.	Storlek	Fäste
525511	0,5-10 mm	Gänga 3/8"x24
525512	0,5-10 mm	Gänga 1/2"x20

### 0,3-13 mm

Diameter: 42,5 mm.  
Längd: 59/74 mm.  
Vikt: 390 g.

Art.nr.	Storlek	Fäste
525526	0,3-13 mm	Kona B16

## Snabbchuckar M

### Industri

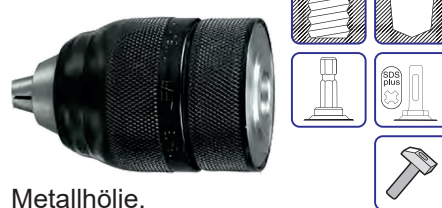

Metallhölje.  
Självspännande med låsmekanism.  
För slagbormmaskin.  
Snabbchuck klass M.  
Tolerans 0,25 mm

### 1-13 mm

Diameter: 42,5 mm.  
Längd: 64/75 mm.  
Vikt: 320 g.

Art.nr.	Storlek	Fäste
525711	1,5-13 mm	Gänga 3/8"x24
525712	1,5-13 mm	Gänga 1/2"x20
525715	1,5-13 mm	Kona B12
525718	1,5-13 mm	SDS+
525719	1,5-13 mm	Bitsfäste 1/4" E6

## Snabbchuckar L

### Klass L

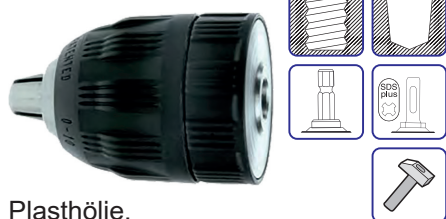

Plasthölje.  
Självspännande med låsmekanism.  
För slagbormmaskin.  
Snabbchuck klass L.  
Tolerans 0,4 mm

### 0,5-10 mm

Diameter: 42,5 mm.  
Längd: 55/68 mm.  
Vikt: 250 g.

Art.nr.	Storlek	Fäste
525681	0,5-10 mm	Gänga 3/8"x24
525682	0,5-10 mm	Gänga 1/2"x20
525685	0,5-10 mm	Kona B12
525689	0,5-10 mm	Bitsfäste 1/4" E6

### 0,5-13 mm

Diameter: 42,5 mm.  
Längd: 59/73 mm.  
Vikt: 295 g.

Art.nr.	Storlek	Fäste
525691	1,5-13 mm	Gänga 3/8"x24
525692	1,5-13 mm	Gänga 1/2"x20
525695	1,5-13 mm	Kona B12
525696	1,5-13 mm	Kona B16
525698	1,5-13 mm	SDS+
525699	1,5-13 mm	Bitsfäste 1/4" E6



## Snabbchuckar M Industri

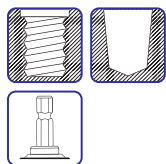

Metallhölje.  
Självspännande.  
Snabbchuck klass M.  
Tolerans 0,25 mm

### 0,3-6,5 mm

Diameter: 32 mm.  
Längd: 56/62 mm.  
Vikt: 260 g.

Art.nr.	Storlek	Fäste
525551	0,3-6,5 mm	Gänga 3/8"x24
525554	0,3-6,5 mm	Kona B10
525559	0,3-6,5 mm	Bitsfäste 1/4" E6

### 0,3-8 mm

Diameter: 36 mm.  
Längd: 62/68 mm.  
Vikt: 330 g.

Art.nr.	Storlek	Fäste
525561	0,3-8 mm	Gänga 3/8"x24
525564	0,3-8 mm	Kona B10
525565	0,3-8 mm	Kona B12
525569	0,3-8 mm	Bitsfäste 1/4" E6

### 1-10 mm

Diameter: 36 mm.  
Längd: 64/70 mm.  
Vikt: 340 g.

Art.nr.	Storlek	Fäste
525571	1-10 mm	Gänga 3/8"x24
525572	1-10 mm	Gänga 1/2"x20
525579	1-10 mm	Bitsfäste 1/4" E6

### 1-13 mm

Diameter: 40 mm.  
Längd: 78/88 mm.  
Vikt: 490 g.

Art.nr.	Storlek	Fäste
525581	1,5-13 mm	Gänga 3/8"x24
525582	1,5-13 mm	Gänga 1/2"x20
525586	1,5-13 mm	Kona B16

### 1-16 mm

Diameter: 46 mm.  
Längd: 89/100 mm.  
Vikt: 670 g.

Art.nr.	Storlek	Fäste
525592	3-16 mm	Gänga 1/2"x20
525596	1-16 mm	Kona B16

## Snabbchuckar M Industri

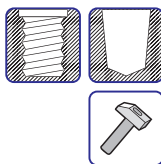

Metallhölje.  
Självspännande med låsmekanism.  
För slagbormmaskin.  
Snabbchuck klass M.  
Tolerans 0,25 mm  
**1-13 mm**  
Diameter: 42,7 mm.  
Längd: 77/94 mm.  
Vikt: 610 g.

Art.nr.	Storlek	Fäste
525612	1,5-13 mm	Gänga 1/2"x20
525615	1,5-13 mm	Kona B16

## Snabbchuckar E6 Mini



Metallhölje.  
Maskinbitsfäste 1/4" E6.  
1-7 mm

Art.nr.	Benämning
220301	Snabbchuck E6 1-7mm SB

## Snabbchuckar Special Fyrkantfäste

Snabbchuck med fyrkantfäste för mutterdragare.



Art.nr.	Storlek	Fäste
525414	0,5-10 mm	Fyrkant 1/2"

## Nyckelchuckar L Standard



För portabla och stationära maskiner.  
Nyckelchuck klass L.  
Tolerans 0,4.

### 0,3-8 mm

Diameter: 30 mm.  
Längd: 43/52 mm.  
Vikt: 120 g.

Art.nr.	Storlek	Fäste
525250	0,3-8 mm	Gänga 5/16"x24
525251	0,3-8 mm	Gänga 3/8"x24
525252	0,3-8 mm	Gänga 1/2"x20
525259	0,3-8 mm	Bitsfäste 1/4" E6

### 0,5-10 mm

Diameter: 33 mm.  
Längd: 49/60 mm.  
Vikt: 170 g.

Art.nr.	Storlek	Fäste
525261	0,5-10 mm	Gänga 3/8"x24
525262	0,5-10 mm	Gänga 1/2"x24
525269	0,5-10 mm	Bitsfäste 1/4" E6

### 1,5-13 mm

Diameter: 42 mm.  
Längd: 58/72 mm.  
Vikt: 310 g.

Art.nr.	Storlek	Fäste
525281	1,5-13 mm	Gänga 3/8"x24
525282	1,5-13 mm	Gänga 1/2"x24
525288	1,5-13 mm	SDS+
525289	1,5-13 mm	Bitsfäste 1/4" E6

## Nyckelchuckar M Industri



För portabla och stationära maskiner.  
Nyckelchuck klass M.  
Tolerans 0,25 mm.

### 0,3-8 mm

Diameter: 30 mm.  
Längd: 45/55 mm.  
Vikt: 125 g.

Art.nr.	Storlek	Fäste
525014	0,3-8 mm	Kona B12
525016	0,3-8 mm	Jacobs J1
525019	0,3-8 mm	Bitsfäste 1/4" E6

### 0,5-10 mm

Diameter: 36,5 mm.  
Längd: 51/60 mm.  
Vikt: 220 g.

Art.nr.	Storlek	Fäste
525024	0,5-10 mm	Kona B12
525027	0,5-10 mm	Jacobs J2CT

### 1,5-13 mm

Diameter: 42,5 mm.  
Längd: 62/77 mm.  
Vikt: 365 g.

Art.nr.	Storlek	Fäste
525036	1,5-13 mm	Kona B16
525037	1,5-13 mm	Jacobs J2

### 2,5-16 mm

Diameter: 51 mm.  
Längd: 72/92 mm.  
Vikt: 610 g.

Art.nr.	Storlek	Fäste
525056	2,5-16 mm	Kona B16

### 3,5-16 mm

Diameter: 46 mm.  
Längd: 62/79 mm.  
Vikt: 440 g.

Art.nr.	Storlek	Fäste
525046	3,5-16 mm	Kona B16

## Nyckelchuckar M Industri



För slagborrmaskin.  
Nyckelchuck klass M.  
Tolerans 0,25 mm.

### 1,5-13 mm

Diameter: 42,5 mm.  
Längd: 59/73 mm.  
Vikt: 365 g.

Art.nr.	Storlek	Fäste
525082	1,5-13 mm	Gänga 1/2"x20

### 2,5-16 mm

Diameter: 51 mm.  
Längd: 67/87 mm.  
Vikt: 600 g.

Art.nr.	Storlek	Fäste
525092	2,5-16 mm	Gänga 1/2"x20
525093	2,5-16 mm	Gänga 5/8"x16

## Nyckelchuckar H Högpresion

För stationära maskiner.  
Nyckelchuck klass H.  
Tolerans 0,15 mm.



För stationära maskiner.  
Nyckelchuck klass H.  
Tolerans 0,15 mm.

### 1,5-20 mm

Diameter: 75 mm.  
Längd: 104/130 mm.  
Vikt: 2100 g.

Art.nr.	Storlek	Fäste
525207	1,5-20 mm	Kona B22

### Morsekona MK-B

Kona för DIN-chuck.



Art.nr.	Benämning
524712	Morsekona MK1-B10
524713	Morsekona MK1-B12
524714	Morsekona MK1-B16
524715	Morsekona MK1-B18
524722	Morsekona MK2-B10
524723	Morsekona MK2-B12
524724	Morsekona MK2-B16
524725	Morsekona MK2-B18
524726	Morsekona MK2-B22
524733	Morsekona MK3-B12
524734	Morsekona MK3-B16
524735	Morsekona MK3-B18
524736	Morsekona MK3-B22
524737	Morsekona MK3-B24
524744	Morsekona MK4-B16
524745	Morsekona MK4-B18
524746	Morsekona MK4-B22
524747	Morsekona MK4-B24
524754	Morsekona MK5-B16
524755	Morsekona MK5-B18
524756	Morsekona MK5-B22
524757	Morsekona MK5-B24

### Morsekona Reducering

Reducering av morsekona.



Art.nr.	Benämning
524610	Morsekona MK1-MK0 Reducering
524621	Morsekona MK2-MK1 Reducering
524631	Morsekona MK3-MK1 Reducering
524632	Morsekona MK3-MK2 Reducering
524641	Morsekona MK4-MK1 Reducering
524642	Morsekona MK4-MK2 Reducering
524643	Morsekona MK4-MK3 Reducering
524651	Morsekona MK5-MK1 Reducering
524652	Morsekona MK5-MK2 Reducering
524653	Morsekona MK5-MK3 Reducering
524654	Morsekona MK5-MK4 Reducering
524662	Morsekona MK6-MK2 Reducering
524663	Morsekona MK6-MK3 Reducering
524664	Morsekona MK6-MK4 Reducering
524665	Morsekona MK6-MK5 Reducering

### Morsekona Förlängare / Förlängare

Förlängare och förstoring av kona.



Art.nr.	Benämning
524511	Morsekona MK1-MK1 Förlängare
524512	Morsekona MK1-MK2 Förlängare
524521	Morsekona MK2-MK1 Förlängare
524522	Morsekona MK2-MK2 Förlängare
524523	Morsekona MK2-MK3 Förlängare
524531	Morsekona MK3-MK1 Förlängare
524532	Morsekona MK3-MK2 Förlängare
524533	Morsekona MK3-MK3 Förlängare
524534	Morsekona MK3-MK4 Förlängare
524541	Morsekona MK4-MK1 Förlängare
524542	Morsekona MK4-MK2 Förlängare
524543	Morsekona MK4-MK3 Förlängare
524544	Morsekona MK4-MK4 Förlängare
524545	Morsekona MK4-MK5 Förlängare

AG 525 20 10 13

CHUCKAR

### Morsekona MK-J

Kona för Jacobs chuck.



Art.nr.	Benämning
524824	Morsekona MK2-J2
524834	Morsekona MK3-J2
524855	Morsekona MK5-J3

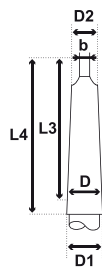

Morse	D mm	D1 mm	d2 mm	L3 mm	L4 mm	b mm
0	9,045	9,2	6,1	56,5	59,5	3,9
1	12,065	12,2	9,0	62,0	65,5	5,2
2	17,780	18,0	14,0	75,0	80,0	6,3
3	23,825	24,1	19,1	94,0	99,0	7,9
4	31,267	31,6	25,2	117,5	124,0	11,9
5	44,399	44,7	36,5	149,5	156,0	15,9
6	63,348	63,8	52,4	210,0	218,0	19,0

### Morsekona MK-Gänga

Kona för chuck med UN- & UNF-gänga.



Art.nr.	Benämning
524922	Morsekona MK2-38
524923	Morsekona MK2-12
524924	Morsekona MK2-58

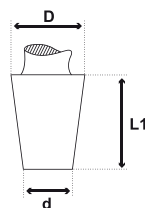

DIN 238	D mm	d mm	L1 mm
B10	10,094	9,371	14,5
B12	12,065	11,142	18,5
B16	15,733	14,534	24,0
B18Ct	17,431	16,182	25,0
B18	17,780	16,182	32,0
B22	21,793	19,760	40,5
B24	23,825	21,290	50,5

JACOBS	D mm	d mm	L1 mm
J0	6,350	5,802	11,112
J1	9,754	8,469	16,669
J2Ct	13,940	12,386	19,050
J2	14,199	12,386	22,225
J33	15,850	14,237	25,400
J6	17,170	15,852	25,400
J3	20,599	18,951	30,956
J4	28,550	26,346	42,069
J5	35,890	33,422	47,625

www.lobomatic.com  
Copyright Lobomatic AB 2023. All rights reserved

## Chucknyckel

### Din

Chucknyckel för DIN-chuck.

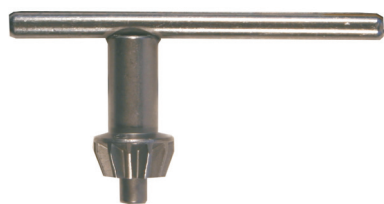

Art.nr.	Benämning
524961	Chucknyckel S14
524962	Chucknyckel S1
524963	Chucknyckel S2
524964	Chucknyckel S3
524965	Chucknyckel S8
524966	Chucknyckel S9
524967	Chucknyckel S10
524968	Chucknyckel S13

## Chuckadapter

### Tillbehör

Reducering och mellanstycken för chuckar med UNFgänga.

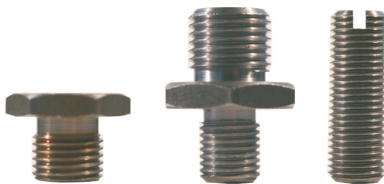

Art.nr.	Benämning
524995	Reducering 1/2"utv-3/8"inv
524996	Mellanstycke 1/2"utv-3/8"utv
524997	Mellanstycke 3/8"utv

## Kiljagare

### Automatisk

Automatisk kiljare för att lossa morskonor från sitt säte.

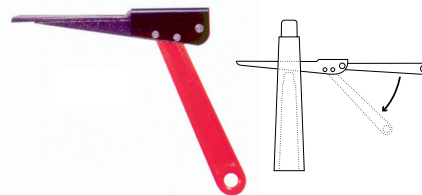

Art.nr.	Benämning
524987	Automatisk kiljagare 1-3
524988	Automatisk kiljagare 4-6

## Kiljagare

### Enkel

Kiljare för att lossa morsekonor från sitt säte.



Art.nr.	Benämning
524981	Kiljagare 1-2
524983	Kiljagare 3-4
524984	Kiljagare 4-5
524985	Kiljagare 5-6

## Chucknyckel

### Din

Plastdoppad nyckel för DIN-chuck.



Art.nr.	Benämning
524971	Chucknyckel isolerad S14
524973	Chucknyckel isolerad S2
524975	Chucknyckel isolerad S8